

tiki
medical

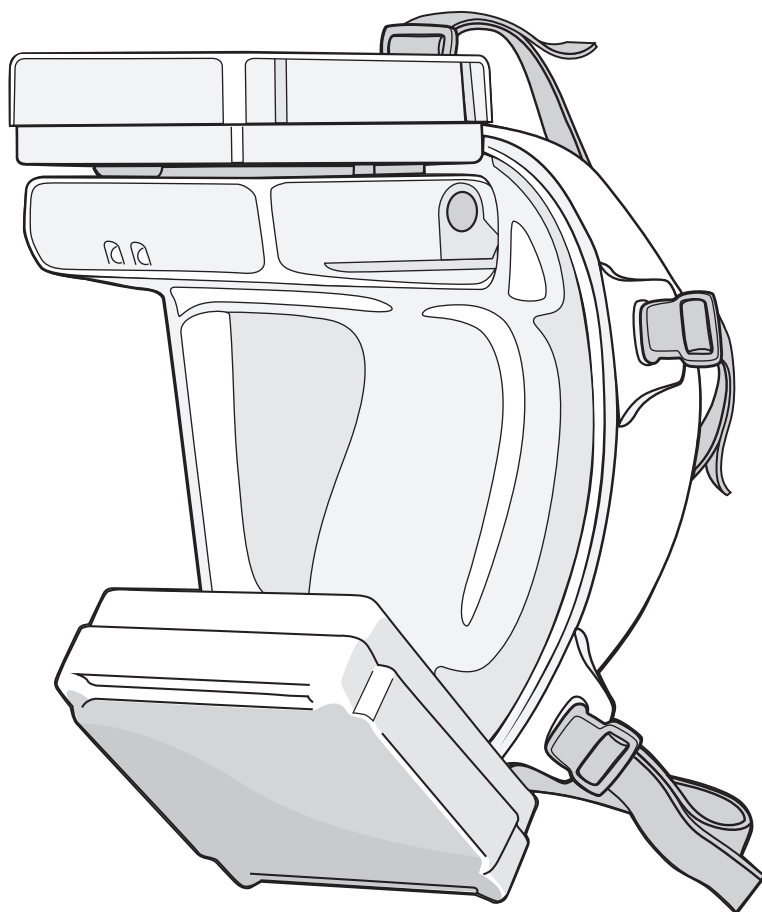

P/N: 1091-14
PL
V.1.2



INSTRUKCJA W J. POLSKI

www.tikisafety.com

Zapytania o charakterze ogólnym:

info@tikisafety.com

Skällstavågen 9

Pytania dotyczące sprzedaży:

sales@tikisafety.com

SE-197 40 Bro

Zamówienia:

order@tikisafety.com

Szwecja

Nr tel.:

+46 8 35 32 49

www.tikisafety.com

Tiki Safety AB

Firma Tiki Safety

AB dokłada wszelkich starań, aby maski Tiki medical produkować zgodnie z postanowieniami najwyższych standardów przemysłowych oraz wymogami prawa i bezpieczeństwa – a także, aby zapewniony był komfort dla użytkownika.

Jeżeli Państwo, jako użytkownicy, jesteście zadowoleni z maski Tiki medical, poinformujcie Państwo o tym swoją sieć kontaktów!

Jeżeli pomimo naszych starań nie jesteście Państwo w pełni zadowoleni lub uważacie, że pewne elementy maski Tiki medical naszej produkcji można jeszcze udoskonalić, poinformujcie nas Państwo o tym!

Prosimy dać nam sposobność podjęcia wyzwania i dalszego udoskonalenia standardu naszej produkcji. Za wszelkie informacje zwrotne będziemy niezmiernie wdzięczni!

Firma Tiki Safety AB nie składa żadnych oświadczeń ani nie udziela żadnych gwarancji w odniesieniu do treści niniejszego dokumentu.

Ponadto, informacje zawarte w niniejszym dokumencie mogą ulec zmianie bez uprzedzenia.

Podczas przygotowywania niniejszej instrukcji podjęto wszelkie środki ostrożności.

Tym niemniej, firma Tiki Safety AB nie ponosi żadnej odpowiedzialności za błędy lub pominięcia, ani za jakiegokolwiek szkody wynikłe z wykorzystania informacji zawartych w niniejszej publikacji.

Dane wymiarowe i sposoby postępowania się maską Tiki medical, które zostały opisane w niniejszej instrukcji, zakładają optymalne warunki.

Czasy ładowania i czasy pracy mogą się różnić w zależności od: temperatury, typu filtra, liczby cząsteczek w powietrzu, intensywności oddychania użytkownika itp.

Wszelkie prawa do maski Tiki medical oraz niniejszej instrukcji obsługi są zastrzeżone dla firmy Tiki Safety AB.

Żadna część niniejszej instrukcji nie może być reprodukowana w jakiegokolwiek bądź postaci bez wyraźnej pisemnej zgody ze strony firmy Tiki Safety AB.

Wszelkie ilustracje oraz teksty zamieszczone w niniejszej instrukcji są chronione prawami autorskimi ©2020.

Opisana w treści niniejszej instrukcji obsługi maski Tiki medical została opatentowana na całym świecie pod numerem patentu: D755953.

Instrukcja obsługi w języku angielskim (EN) jest instrukcją oryginalną, instrukcje obsługi w innych językach są tłumaczeniami.

Niniejsza instrukcja może ulec zmianie w dowolnym momencie. Najnowsza wersja jest dostępna do pobrania na stronie internetowej www.tikisafety.com. Prosimy sprawdzić, czy dysponują Państwo najnowszą wersją instrukcji obsługi.

Spis treści

1. Bezpieczeństwo	5
1.1 Prosimy zapoznać się z treścią instrukcji obsługi	5
1.2 Szkolenie.....	5
1.3 Przed przystąpieniem do użytkowania.....	5
1.3.1 Owłosienie twarzy.....	6
1.3.2 Wystający nos	6
1.3.3 Okulary.....	6
1.4 Przygotowanie maski Tiki medical.....	7
1.5 Szkolenie w zakresie mieszanin niebezpiecznych	7
1.6 Oznakowanie filtrów	7
1.7 Materiał, z którego wykonana jest maska Tiki medical	8
1.7.1 Elementy podstawowe.....	8
1.7.2 Akumulatory.....	8
1.8 W czasie użytkowania.....	9
1.9 Sytuacje ryzykowne	10
1.10 Po zakończeniu użytkowania	11
2 Konstrukcja	12
2.1 Opis.....	12
2.1.1 Opis ogólny.....	12
2.1.2 Części.....	12
2.1.3 Czujnik ciśnienia.....	14
2.2 Przyciski i kontrolki	15
2.2.1 Przycisk wt./ wyt.....	15
2.2.2 Oświetlenie	15
2.2.3 Przycisk oświetlenia	15
2.2.4 Trzy (3) kontrolki.....	16
2.3 Wskazania kontrolek	16
2.3.1 Dmuchawa wyłączone.....	16
2.3.2 Dmuchawa włączona	16
2.3.3 Niski poziom naładowania akumulatora	16
2.3.4 Ostrzeżenie związane z pracą filtra lub nieszczelnością	17
2.4 Specyfikacje.....	18
2.4.1 Wymiary.....	18
2.4.2 Warunki robocze.....	19
2.4.3 Testy efektywności działania.....	19
2.4.4 Identyfikowalność.....	19
2.5 Piktogramy.....	20
2.6 Użytkowanie zgodne z przeznaczeniem	21
2.6.1 Ochrona dróg oddechowych.....	21
2.6.2 Ochrona przed kontaktem ze skórą i oczami.....	22
2.7 Użytkowanie niezgodne z przeznaczeniem.....	22

3. Procedury przed przystąpieniem do użytkowania	23
3.1 Przed każdym użyciem sprawdź, czy maska jest szczelna.....	24
3.2 Przygotowanie maski do użycia	25
3.3 Odczyt kodu QR	26
4. Procedury użytkowania	27
4.1 Ładowanie akumulatora (-ów).....	28
4.2 Użytkowanie z akumulatorem zewnętrznym.....	29
4.3 Nałożenie maski Tiki medical.....	30
4.4 Kalibracja dmuchawy.....	31
4.5 Dostosowywanie obrotów dmuchawy.....	31
4.6 Testowanie maski w czasie użytkowania	32
4.7 Zdjęcie maski Tiki medical.....	33
5. Procedury konserwacyjne	34
5.1 Czyszczenie maski Tiki medical	35
5.2 Wymiana filtra wdechowego (białego)	36
5.3 Wymiana filtra wydechowego (zielonego).....	37
5.4 Przechowywanie.....	38
6. Utylizacja.....	39
7. Normy	40
7.1 Raporty	40
7.1.1 Jednostka notyfikowana	40
7.1.2 Jednostka zewnętrzna	40
7.1.3 Testy efektywności działania	40
7.2 Klasa ochronności.....	40
7.3 Normy regulacyjne	41
7.4 Opatentowana konstrukcja.....	41
7.5 CE	41
7.6 Deklaracja zgodności.....	42
8. Gwarancja.....	43
Informacja o prawach autorskich i wykluczeniu odpowiedzialności.....	44
9. Numery katalogowe części	45

1. Bezpieczeństwo

Stosowany w treści niniejszej instrukcji termin „mieszanimy niebezpieczne” dotyczy: „substancji i mieszanin niebezpiecznych dla zdrowia oraz szkodliwych czynników biologicznych”, zgodnie z definicją zamieszczoną w Rozporządzeniu (UE) 2016/425 w par. 3.10.

1.1 Prosimy zapoznać się z treścią instrukcji obsługi

Przed przystąpieniem do użytkowania maski Tiki medical, prosimy przeczytać całość instrukcji obsługi!

Przed przystąpieniem do użytkowania maski Tiki medical, prosimy upewnić się, że każda z części niniejszej instrukcji jest w pełni zrozumiała.

1.2 Szkolenie

Firma Tiki Safety AB nie prowadzi kursów szkoleniowych w zakresie bezpieczeństwa, użytkowania i konserwacji masek Tiki medical.

Do zakresu odpowiedzialności użytkownika należy samodzielne przeszkolenie się w zakresie: bezpieczeństwa, przygotowania, użytkowania i konserwacji maski Tiki medical.

Z maską Tiki medical należy obchodzić się zgodnie z aspektami objaśnionymi w:

- Niniejszej instrukcji obsługi.

Odpowiedzialność za uważne przeczytanie instrukcji obsługi spoczywa na użytkowniku.

- W filmie na stronie internetowej: www.tikisafety.com/video

Ponadto w celu zapewnienia bezpiecznego i łatwego postugiwania się maską Tiki medical, firma Tiki Safety AB poświęciła szczególną uwagę bezpiecznemu i ergonomicznemu użytkowaniu jej.

Po pierwsze należy przeczytać niniejszą instrukcję obsługi i obejrzeć wskazane filmy wideo.

Jeżeli po tych czynnościach użytkownik nadal nie jest pewien niektórych: aspektów bezpieczeństwa, przygotowania, użytkowania i konserwacji maski Tiki medical, firma Tiki Safety AB radzi, aby:

- Po drugie, uzyskać poradę osoby, która ma doświadczenie w postugiwaniu się całotwarzowymi maskami ochronnymi.
- Po trzecie, skontaktować się z firmą Tiki Safety AB.

1.3 Przed przystąpieniem do użytkowania

Maska Tiki medical sama w sobie nie podnosi świadomości użytkownika w zakresie wymagań dotyczących zdrowia i bezpieczeństwa. Warunkiem jest, aby:

- Maska Tiki medical była używana dokładnie w taki sposób, jak to opisano w niniejszej instrukcji obsługi
- Przestrzegane były wskazówki zawarte w kartach charakterystyk mieszanin niebezpiecznych (KChSN)

Przed przystąpieniem do użytkowania maski Tiki medical prosimy przeczytać całość niniejszej instrukcji obsługi!

Przed przystąpieniem do użytkowania maski Tiki medical, prosimy upewnić się, że każda z części niniejszej instrukcji jest w pełni zrozumiała.

Przed przystąpieniem do użytkowania maski Tiki medical ocenie zostały poddane następujące sytuacje pod kątem potencjalnego zagrożenia.

Taka ocena ryzyka należy do zakresu obowiązków użytkownika lub organizacji, na której ciąży odpowiedzialność za użytkownika, np. pracodawcy użytkownika.

Przed przystąpieniem do użytkowania, maska Tiki medical musi zostać przetestowana przez wyznaczonego użytkownika zgodnie z następującą procedurą: 3.1 Przed każdym użyciem sprawdź, czy maska jest szczelna na stronie 24.

W odniesieniu do wszystkich opisanych poniżej sytuacji należy również zapoznać się z zamieszczonym na stronie 9 podrozdziałem 1.8 W czasie użytkowania.

1.3.1 Owłosienie twarzy

Owłosienie twarzy może powodować, że uszczelnienie pomiędzy maską Tiki medical, a twarzą użytkownika zostanie przerwane.

Powoduje to ryzyko powstawania szczelin pomiędzy maską Tiki medical a twarzą użytkownika.

Firma Tiki Safety AB zaleca, aby w razie potrzeby, przed przystąpieniem do użytkowania maski Tiki medical zgolić zarost.

Należy zwrócić szczególną uwagę na strefy, w których maska dotyka twarzy.

1.3.2 Wystający nos

Wystający nos może dotykać wewnętrznej krawędzi maski Tiki medical i powodować:

- Dyskomfort dla nosa użytkownika
- Ryzyko powstawania szczelin pomiędzy maską Tiki medical a twarzą użytkownika.

Firma Tiki Safety AB zaprojektowała maskę Tiki medical zgodnie z przemysłowymi standardami ergonomii, jednakże może dojść do takiej sytuacji, jak wystający nos.

Aby zapobiec wskazanemu czynnikowi ryzyka, firma Tiki Safety AB zaleca stosowanie – o ile to możliwe – maski o większym rozmiarze.

Firma Tiki Safety AB zaleca, aby ryzyko wystąpienia szczelin przedkładać nad dyskomfort związany z nosem.

1.3.3 Okulary

W odniesieniu do okularów użytkownika firma Tiki Safety AB zaprojektowała maskę Tiki medical zgodnie z przemysłowymi standardami ergonomii.

Może się jednak zdarzyć, że okulary użytkownika spowodują, że uszczelnienie pomiędzy maską Tiki medical a twarzą użytkownika nie będzie dokładne.

Powoduje to ryzyko powstawania szczelin pomiędzy maską Tiki medical a twarzą użytkownika.

Dlatego firma Tiki Safety AB zaleca, aby:

- Ocenic to ryzyko przed przystąpieniem do korzystania z maski Tiki medical.
- O ile to możliwe, w połączeniu z maską nosić szkła kontaktowe.

1.4 Przygotowanie maski Tiki medical

Prosimy jeszcze nie rozpoczynać przygotowywania maski Tiki medical. Podczas przygotowywania maski Tiki medical należy przestrzegać niniejszych zasad bezpieczeństwa.

Przygotować maskę Tiki medical zgodnie z procedurą: 3.2 Przygotowanie maski do użycia opisane jest na stronie 25, jednak podczas tego przygotowania nie wolno usuwać znajdującej się w lewej górnej części maski czerwonej naklejki (o ile takowa jest umieszczona)!

Jeżeli w lewej górnej części maski brak takiej czerwonej naklejki lub jeżeli została ona przypadkowo usunięta, maski bez akumulatora zewnętrznego lub dołączonej do maski uszczelki gwintu używać nie wolno.

Maska bez tej czerwonej naklejki w lewej górnej części maski może być bezpiecznie używana wyłącznie z akumulatorem zewnętrznym lub z dołączoną do maski uszczelką gwintu!

1.5 Szkolenie w zakresie mieszanin niebezpiecznych

Prosimy zwrócić uwagę na to, że firma Tiki Safety AB produkuje maski Tiki medical jako Środek Ochrony Indywidualnej (ŚOI), zgodnie z definicją zawartą w treści Rozporządzenia UE 2016/425 w par.: 3.10 „Ochrona przed substancjami i mieszaninami niebezpiecznymi dla zdrowia oraz przed szkodliwymi czynnikami biologicznymi”,

Dlatego też firma Tiki Safety AB nie jest odpowiedzialna za szkolenie użytkowników masek Tiki medical w zakresie zagrożeń związanych z tymi mieszaninami niebezpiecznymi.

Za przeszkolenie użytkowników masek Tiki medical w zakresie zagrożeń związanych z mieszaninami niebezpiecznymi odpowiedzialny jest użytkownik lub organizacja, na której ciąży odpowiedzialność za użytkownika, np. pracodawca użytkownika.

Firma Tiki Safety AB zaleca, aby w celu kontroli narażenia na działanie mieszanin niebezpiecznych, użytkownik został przeszkolony w zakresie czynników ryzyka oraz środków zapobiegawczych i ochronnych

1.6 Oznakowanie filtrów

Należy pamiętać, że filtr cząstek stałych P3 w masce Tiki medical ma – jak każdy inny filtr – swoje oznakowanie.

Dlatego należy sprawdzić, czy filtr maski Tiki medical odpowiada zgodnemu z przeznaczeniem rodzajowi użytkownika i czy chroni on użytkownika przed przewidywanymi czynnikami ryzyka, panującymi w środowisku użytkownika.

Dlatego należy również zapoznać się z treścią podrozdziałów:

- 2.5 Piktogramy na stronie 20.
- 5.2 Wymiana filtra wdechowego (białego) na stronie 36
- 5.3 Wymiana filtra wydechowego (zielonego) na stronie 37

Filtr wdechowy (biały) musi być stosowany wyłącznie jako filtr wdechowy! Nie jako filtr wydechowy!

Filtr wydechowy (zielony) musi być stosowany wyłącznie jako filtr wydechowy! Nie jako filtr wdechowy!

Na filtrach, w prawym górnym narożniku umieszczone jest kolejne logo:

informacja obok tego logo wskazuje graniczny termin przechowywania nowych filtrów w opakowaniach oryginalnych.



Wskazanie to stanowi: skrót od nazwy miesiąca zapisanej za pomocą trzech (3) pierwszych liter (wg pisowni angielskiej) i roku.

Filtrów, dla których podany okres przechowywania upłynął, używać nie wolno!

1.7 Materiał, z którego wykonana jest maska Tiki medical

Montaż	Nazwa części	Materiał
Filtr wdechowy (biały)	Ostona filtra (białego)	ABS
Filtr wydechowy (zielony)	Ostona filtra (zielonego)	ABS
Maska	Kotnierz uszczelniający	Elastomer termoplastyczny (TPE)
Paski przytrzymujące	Klips	Nylon
Maska	Wizjer maski mały/ średni/ duży	PETG
Dmuchawa	Pokrywa dmuchawy	ABS
Paski przytrzymujące	Klamra	POM
Maska	Wylot gniazda zaworowego	PETG
Maska	Membrana zaworu wylotowego	Silikon
Paski przytrzymujące	Paski przytrzymujące	PA, guma
Maska	Ostona podbródka	Wytłaczany CR
Akumulator zewnętrzny	Uchwyt akumulatora ze śrubami	ABS, Stal

1.7.1 Elementy podstawowe

Maska Tiki medical mieści w sobie podstawowe komponenty opisane w treści podrozdziału: 2.1 Opis na stronie 12.

Te podstawowe elementy urządzenia wykonane są z opisanych poniżej materiałów.

Żaden z tych materiałów nie naraża użytkownika maski Tiki medical na zagrożenie dla zdrowia lub bezpieczeństwa.

1.7.2 Akumulatory

Zasilający dmuchawę zarówno akumulator wewnętrzny jak i akumulator zewnętrzny zawiera ogniwa litowo-polimerowe (LiPo).

Dlatego należy stosować się do następujących środków ostrożności:

- Nie wrzucać akumulatorów LiPo do ognia ani nie wystawiać ich na działanie skrajnie wysokich temperatur.
- Nie demontować
- Jeżeli akumulator LiPo wykazuje oznaki uszkodzenia mechanicznego lub puchnięcia, natychmiast zaprzestać jego używania
- Nie używać akumulatora LiPo podczas ulewnego deszczu, w czasie brania prysznica ani nie zanurzać go w wodzie
- Jeżeli akumulator się nagrzej, natychmiast przerwać ładowanie lub odłączyć go od innych urządzeń,
- Nie ładować akumulatora litowo-polimerowego w temperaturze otoczenia poniżej 0°C.

W mało prawdopodobnym przypadku uszkodzenia akumulatora dmuchawy i wycieku elektrolitu, należy zadbać, aby elektrolit nie dostał się do oczu użytkownika.

W mało prawdopodobnym przypadku, jeżeli elektrolit wejdzie w kontakt z oczami użytkownika:

- Przepłukiwać oczy wodą w bezpiecznym otoczeniu,
- Natychmiast zasięgnąć porady lekarza

1.8 W czasie użytkowania

Dla bezpiecznego użytkowania konieczne jest, aby maska Tiki medical tworzyła szczelne zamknięcie przy twarzy użytkownika.

Jeżeli maska Tiki medical nie przylega szczelnie do twarzy użytkownika, istnieje ryzyko, że:

- Poprzez szczeliny pomiędzy maską Tiki medical a twarzą użytkownika, mieszaniny niebezpieczne dostają się do zamkniętej objętości powietrza uwięzionego w obszarze pomiędzy maską Tiki medical a twarzą użytkownika i w związku z tym nie będą zapobiegać już kontaktowi użytkownika z mieszaninami niebezpiecznymi!

Dlatego też użytkownik musi bezwarunkowo obchodzić się z maską Tiki medical w sposób zgodny z zaleceniami i w taki sam sposób przystosować ją:

- Procedury użytkowania omówione w niniejszej instrukcji, patrz:
 - > 3 Procedury przed przystąpieniem do użytkowania na stronie 23.
 - > 4 Procedury użytkowania na stronie 27.
 - > 5 Procedury konserwacyjne na stronie 34.
- W filmie wideo na stronie internetowej: www.tikisafety.com/video

Ryzyko przedostawania się mieszanin niebezpiecznych do zamkniętej objętości powietrza uwięzionego w obszarze pomiędzy maską Tiki medical a twarzą użytkownika zależy od zweryfikowania przez użytkownika, czy uszczelnienie jest szczelne.

Jako dodatkowy środek zmniejszający to ryzyko, firma Tiki Safety AB zaprojektowała maskę Tiki medical, jako maskę nadciśnieniową.

Oznacza to, że ciśnienie panujące w zamkniętej objętości powietrza uwięzionego w obszarze pomiędzy maską Tiki medical a twarzą użytkownika jest wyższe niż ciśnienie powietrza panujące w otoczeniu.

W ten sposób powietrze wpływa przez filtr na górze i wypływa przez zawór wydechowy oraz filtr w dolnej części maski.

W efekcie:

- Jeżeli w wyniku niewłaściwego użytkowania dojdzie do powstania szczelin w uszczelnieniu pomiędzy maską Tiki medical a twarzą użytkownika, aby zapobiec wnikaniu mieszanin niebezpiecznych, w optymalnych warunkach powietrze jest wypychane na zewnątrz.
- Jeżeli w wyniku niewłaściwego użytkowania i pomimo nadciśnienia, mieszanina niebezpieczna dostanie się do zamkniętej objętości powietrza uwięzionego w obszarze pomiędzy maską Tiki medical a twarzą użytkownika, nadciśnienie będzie wypychać mieszaninę niebezpieczną poprzez zawór wydechowy na zewnątrz

W przypadku wystąpienia szczeliny i utrzymywania się przez pewien czas podciśnienia, jest to wykrywane i generowany jest alarm dźwiękowy oraz wizualny, dlatego należy zapoznać się również z treścią podrozdziału: 2.3.4 Ostrzeżenie związane z pracą filtra lub nieszczelnością na stronie 17.

Należy pamiętać, że jeżeli pomiędzy maską Tiki medical a twarzą użytkownika występuje szczelina, zużycie energii przez maskę Tiki medical jest wyższe, a tym samym czas pracy akumulatora jest krótszy.

Dlatego też należy zawsze stosować się do zaleceń instrukcji użytkowania maski Tiki medical.

Należy pamiętać, że nieprawidłowe użytkowanie maski Tiki medical powoduje utratę gwarancji.

1.9 Sytuacje ryzykowne

Ponieważ maska Tiki medical nie dostarcza tlenu (O₂), a zatem w atmosferach o zredukowanym poziomie stężenia tlenu (O₂), mniejszym 19,5 %, masek Tiki medical używać nie wolno.

Ponieważ maska Tiki medical wyposażona jest w akumulator, zdolność funkcjonalna maski Tiki medical zależy od czasu pracy akumulatora.

Odpowiedzialność za kontrolę poziomu energii akumulatora przed przystąpieniem do jego użytkowania i stałą kontrolę tego poziomu podczas korzystania z maski, spoczywa na użytkowniku.

Jeżeli poziom energii akumulatora jest zbyt niski, dochodzi do sytuacji narażenia na ryzyko.

Poniższe sytuacje oznaczają, że albo poziom energii akumulatora jest zbyt niski, albo maska Tiki medical nie jest w pełni wydolna funkcjonalnie:

- Generowany jest alarm dźwiękowy niskiego poziomu naładowania akumulatora
- Dopyty powietrza do maski zmniejsza się lub ustaje
- Objawy, które wskazują na narażenie na działanie mieszanin niebezpiecznych, zgodnie z Kartą Charakterystyki Substancji Niebezpiecznej (KChSN) dla mieszaniny niebezpiecznej
- Inne

W przypadku wystąpienia sytuacji narażenia na ryzyko, użytkownik musi opuścić środowisko, w którym obecna jest mieszanina niebezpieczna i samodzielnie lub z pomocą innych osób przemieścić się do środowiska uznawanego za bezpieczne.

1.10 Po zakończeniu użytkowania

Należy stosować się do treści wskazówek zawartych w Karcie Charakterystyki Substancji Niebezpiecznej (KChSN) dla mieszaniny niebezpiecznej.

Należy stosować się do treści wskazówek dotyczących przejścia ze środowiska, w którym obecna jest mieszanina niebezpieczna do środowiska bezpiecznego.

Prosimy zwrócić uwagę, że na firmie Tiki Safety AB nie spoczywa odpowiedzialność za opracowanie takich instrukcji.

Odpowiedzialność za opracowanie takich instrukcji spoczywa na użytkowniku lub na organizacji, która jest odpowiedzialna za użytkownika.

Maskę Tiki medical wolno zdjąć dopiero w bezpiecznym otoczeniu i zgodnie z instrukcją przewozu. Należy wykonać to zgodnie z procedurą: 4.7 Zdjęcie maski Tiki medical, na stronie 33.

Po zakończeniu użytkowania maski Tiki medical, należy ją wyczyścić. W tym celu należy zapoznać się z:

- KChSN dla mieszaniny niebezpiecznej
- Procedura: 5.1 Czyszczenie maski Tiki medical na stronie 35.

Jeżeli niebezpieczna mieszanina jest tego rodzaju, że filtr wdechowy maski Tiki medical lub w skrajnych przypadkach cała maska Tiki medical po zakończeniu użytkowania musi zostać przekazana do utylizacji, prosimy zapoznać się z:

- KChSN dla mieszaniny niebezpiecznej
- Procedura: 5.2 Wymiana filtra wdechowego na stronie 36.
- Rozdział 6 Utylizacja na stronie 39

2 Konstrukcja

2.1 Opis

2.1.1 Opis ogólny

Maska Tiki medical jest:

- Aparatem oddechowym, oczyszczającym powietrze ze wspomaganiem przepływu (PAPR)
- Maską zakrywającą całą twarz użytkownika
- Jest wyposażona w dwa (2) filtry: filtr wdechowy (biały) i opcjonalny filtr wydechowy (zielony), oba (2) są filtrami cząsteczek stałych P3

Filtr wdechowy (biały) jest filtrem oczyszczającym powietrze, które dostaje się do zamkniętej objętości powietrza uwięzionego w obszarze pomiędzy maską Tiki start a twarzą użytkownika. W ten sposób dostarcza użytkownikowi do wdychania przefiltrowane powietrze.

Filtr wydechowy (biały) jest filtrem oczyszczającym powietrze, które dostaje się do zamkniętej objętości powietrza uwięzionego w obszarze pomiędzy maską Tiki medical a twarzą użytkownika.

I w ten sposób oczyszcza powietrze, które użytkownik wydycha.

Dlatego też maska Tiki medical może być używana np. w środowisku medycznym, w którym pacjenci mają obniżoną odporność organizmu z powodu choroby lub z innych przyczyn.

W ten sposób można zapobiec mimowolnemu zakażeniu pacjentów patogenami przez personel medyczny poprzez transmisję aerozolu lub na drodze kropelkowej.

2.1.2 Części

Poza wymienionymi poniżej częściami, maska Tiki medical jest dostarczana wraz następującymi elementami, które nie są zaznaczone na il. 1:

- Niniejszą instrukcją obsługi
- Matą, półksiężycową osłoną brody

Ładowarka akumulatora jest dostarczana wraz czterema (4) wtyczkami zasilającymi, które mogą być zmieniane stosownie do standardu obowiązującego w kraju klienta.

Ładowarka akumulatora jest standardowym zasilaczem z konwersją prądu przemiennego (AC) na prąd stały (DC) o następujących parametrach wejściowych: 100 – 240 V, 50 – 60 Hz i 0,7 A.

Maska Tiki medical zawiera następujące elementy.

Prosimy zapoznać się także z il. 1 na stronie następnej.

- **Maskę** (wizjer) z tworzyw sztucznych PET i TPE.
- **Paski przytrzymujące**, sporządzone z elastycznych taśm oraz klipsów nylonowych. O ile nie są one narażone na działanie środowisk niebezpiecznych, patogenów zakaźnych lub innych szkodliwych cząstek, paski przytrzymujące mogą być używane ponownie.

- **Dmuchawę**, zawierającą wentylator, oświetlenie robocze, przyciski sterujące i kontrolki ostrzegawcze.
W celu utrzymania nadciśnienia, dmuchawa automatycznie reguluje przepływ powietrza w zależności od zapotrzebowania wewnątrz maski.
Dmuchawa zawiera akumulator LiPo, który po pełnym naładowaniu napędza wentylator przez minimum 60 minut.
- **Filtr wdechowy (biały)**, który jest filtrem cząstek stałych P3.
Należy zaznaczyć, że maska Tiki medical zawiera tylko filtry cząstek stałych i dlatego nie może być stosowana w obszarach, w których znajdują się rozpuszczalniki gazowe i inne niebezpieczne drobnoustroje przenoszone drogą powietrzną, których filtr cząstek stałych P3 nie usuwa.
Filtr cząstek oddechowych składa się z materiału filtracyjnego z tworzywa sztucznego ABS i włókna szklanego HEPA.
- **Filtr wydechowy (zielony)**, który jest filtrem cząstek stałych P3.
Należy zaznaczyć, że maska Tiki medical zawiera tylko filtry cząstek stałych i dlatego nie może być stosowana w obszarach, w których znajdują się rozpuszczalniki gazowe i inne niebezpieczne drobnoustroje przenoszone drogą powietrzną, których filtr cząstek stałych P3 nie usuwa.
Filtr wydechowy cząstek oddechowych składa się z materiału filtracyjnego z tworzywa sztucznego ABS i włókna szklanego HEPA.
- **Ładowarkę akumulatora**, zasilającą akumulator wewnętrzny dmuchawy i akumulator zewnętrzny. Akumulatory muszą być ładowane oddzielnie, najpierw akumulator wewnętrzny, a następnie w stosownych przypadkach, akumulator zewnętrzny. Akumulatory należy zawsze ładować pod nadzorem i nigdy nie wolno ich ładować w czasie, gdy temperatura akumulatora jest niższa niż 0°C.
- **Akumulator zewnętrzny** jest opcjonalny i jest sprzedawany oddzielnie. Akumulator zewnętrzny jest zespołem przypinanym, który zawiera większy akumulator LiPo.
Podłącza się go do dmuchawy za pomocą kabla i złącza gwintowego.
Zwiększa to żywotność akumulatora do minimum 6 godzin, pod warunkiem, że uszczelnienie jest szczelne.

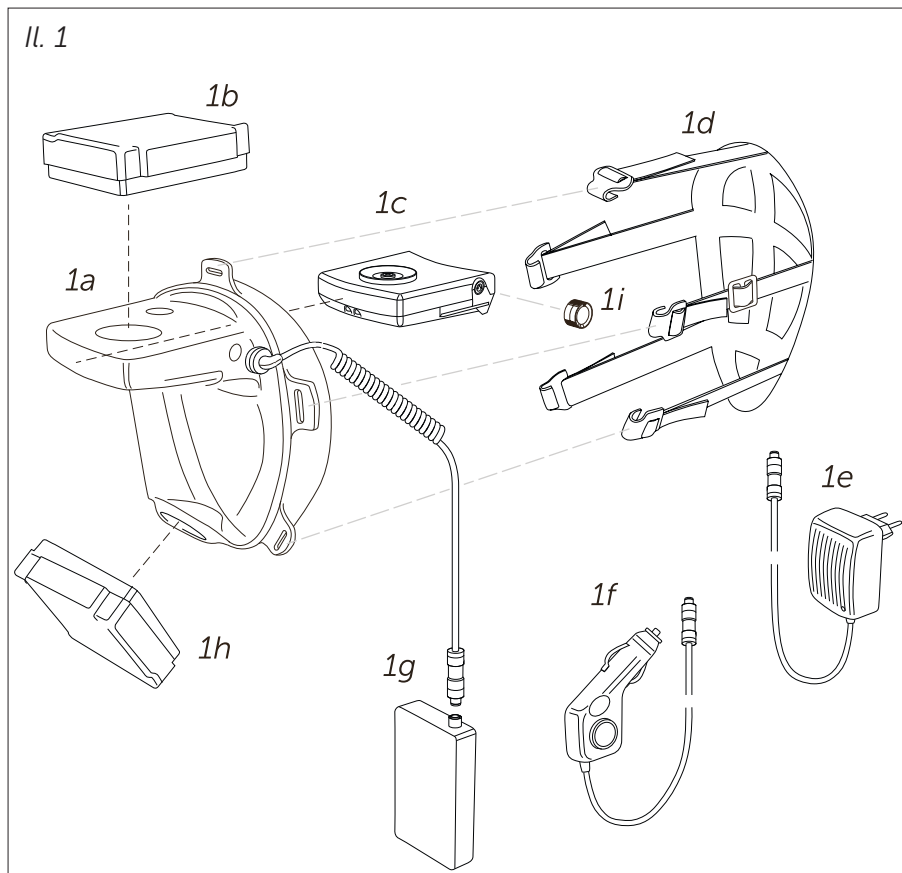

W skład maski Tiki medical wchodzi następujące elementy ukazane na il. 1:

- 1a Maska, która zakrywa całą twarz użytkownika.
- 1b Filtr wdechowy (biały)
- 1c Dmuchawa z akumulatorem wewnętrznym
- 1d Paski przytrzymujące
- 1e Ładowarka akumulatorów
- 1f Ładowarka samochodowa, opcjonalna
- 1g Zewnętrzny pakiet akumulatorów z kablem, opcjonalny
- 1h Filtr wydechowy (zielony)
- 1i Uszczelka złącza gwintowego

2.1.3 Czujnik ciśnienia

W dmuchawie maski Tiki medical umieszczony jest czujnik ciśnienia.

Czujnik ten dokonuje detekcji ciśnienia powietrza pod maską, które wptywa przez mały otwór wykonany w górnej części wizjera.

Prędkość obrotowa dmuchawy dostosowuje się automatycznie w celu wytworzenia nadciśnienia o wartości 0,2 mbar.

Dlatego ważne jest, aby użytkownik kalibrował dmuchawę przy każdym użyciu maski Tiki medical oraz w przypadku, gdy wchodzi on do innej przestrzeni, jak na przykład: z pomieszczenia wewnętrznego na zewnętrz, do hali, sali zabiegowej itp.

Należy zapoznać się z procedurą: 4.4 Kalibracja dmuchawy na stronie 31.

2.2 Przyciski i kontrolki

Dmuchawa maski Tiki medical i tym samym maska Tiki medical zawiera następujące przyciski, lampki i kontrolki.

Przyciski mogą być używane wówczas, gdy dmuchawa jest umieszczona w masce.

Patrz il. 11:

11a Przycisk wł./wył.

11b Lampki umożliwiające dodatkowe oświetlenie w pola roboczego

11c Przycisk oświetlenia przestawionego w punkcie 11b

11d Trzy (3) kontrolki

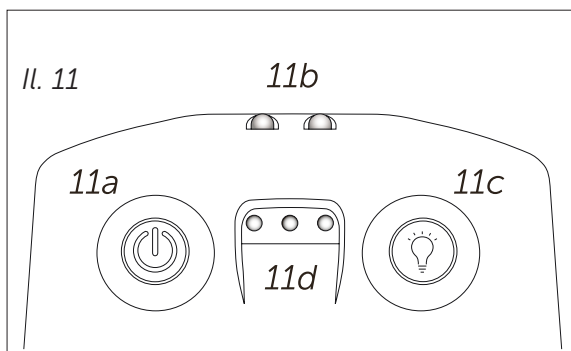

2.2.1 Przycisk wł./ wył.

Przycisk wł./ wył. służy do:

- Kalibracji dmuchawy zgodnie z procedurą: 4.4 Kalibracja dmuchawy, na stronie 31
- Uruchamiania i zatrzymywania zespołu dmuchawy.
W tym celu przycisk wł./ wył. należy nacisnąć i przytrzymać wciśnięty przez 3 sekundy
- Skalibrować dmuchawę zgodnie z procedurą: 4.5 Dostosowywanie obrotów dmuchawy, na stronie 31

2.2.2 Oświetlenie

Za pomocą oświetlenia można dodatkowo oświetlić pole robocze.

2.2.3 Przycisk oświetlenia

Przycisk oświetlenia służy do:

Do włączania lub wyłączenia oświetlenia w czasie, gdy dmuchawa jest „wł.”.

2.2.4 Trzy (3) kontrolki

W masce Tiki medical umieszczone są trzy (3) kontrolki: 11d na il. 11.
Prosimy zwrócić uwagę, że rysunek 11 przedstawia spód dmuchawy z przyciskiem wt./ wyt. po lewej stronie.

Jednakże w trakcie użytkowania maski Tiki medical dmuchawa znajduje się powyżej linii wzroku użytkownika, a tym samym przycisk wt./ wyt. znajduje się po prawej stronie!

W poniższym opisie, symbole dla trzech (3) kontrolki są następujące:



Kontrolka jest wyłączona i tym samym nie emituje światła.



Kontrolka jest włączona i tym samym emituje światło.



Kontrolka migocze, a tym samym emituje światło, które zapala się i gaśnie.

2.3 Wskazania kontrolki

2.3.1 Dmuchawa wyłączona

Żadna z kontrolki nie świeci się, oznacza to, że dmuchawa jest wyłączona.

Jeśli po kilku próbach uruchomienia dmuchawy, kontrolki dalej nie świecą się i nie słychać dźwięku pracy dmuchawy, oznacza to, że należy naładować akumulator.

2.3.2 Dmuchawa włączona



Świeci się kontrolka znajdująca się najbliżej przycisku wt./wyt.

Wskazuje ona, że dmuchawa jest włączona.

Kontrolka świeci się tak długo, jak długo włączona jest dmuchawa.

2.3.3 Niski poziom naładowania akumulatora



Świeci się kontrolka znajdująca się najbliżej przycisku wt./wyt.

Kontrolka znajdująca się w największej odległości od przycisku wt./ wyt. migocze.

Dmuchawa co pięć (5) sekund emituje dźwięk alarmu.

Oznacza to, że poziom naładowania akumulatora jest niski.

Należy pamiętać, że stan wyłączenia zasilania jest uważany za sytuację anormalną.

Energia akumulatora wystarcza na kolejne 15 minut pracy.

Po włączeniu się alarmu świetlnego i dźwiękowego, użytkownik musi:

- Opuścić niebezpieczne środowisko
- Natadować akumulator wewnętrzny dmuchawy
- W razie potrzeby natadować akumulator zewnętrzny.

2.3.4 Ostrzeżenie związane z pracą filtra lub nieszczelnością



Świeci się kontrolka znajdująca się najbliżej przycisku wt./wyt.

Pozostałe dwie (2) kontrolne migoczą.

Dmuchała co jedną (1) sekundę emituje dźwięk alarmowy.

Oznacza to, że:

- Filtr oddechowy jest zatkany
- Wystąpiła poważna nieszczelność.

W każdej z tych sytuacji użytkownik musi:

- Opuścić niebezpieczne środowisko
- Ocenić, co spowodowało nieszczelność lub usterkę filtra
- Jeśli nastąpiła usterka filtra oddechowego, filtr należy wymienić, zgodnie z treścią podrödziału:
5.2 Wymiana filtra wdechowego na stronie 36.
- Jeśli nieszczelność nastąpiła z przyczyn mechanicznych, elementy uszkodzone należy wymienić zgodnie z indywidualnymi instrukcjami zamieszczonymi w rozdziale 3 od strony 23.
- Jeżeli nieszczelność nastąpiła z nieznaney przyczyny, patrz:
1.3 Przed przystąpieniem do użytkowania na stronie 5
- Jeżeli powodem alarmu jest którakolwiek z powyższych przyczyn, należy skontaktować się z firmą Tiki Safety AB.

2.4 Specyfikacje

2.4.1 Wymiary

Maski Tiki medical są dostępne w trzech (3) rozmiarach: małym, średnim i dużym.

Wymiary maski Tiki medical są dobrane zgodnie ze standardami przemysłowymi ergonomii.

Maski Tiki medical w stanie gotowym do użycia mają następującą masę w gramach (g).

Stan „gotowy do użycia”, obejmuje:

- Wizjer maski z kotnierzem uszczelniającym, który zakrywa całą twarz użytkownika
- Filtry cząstek stałych
- Dmuchawę z akumulatorem wewnętrznym
- Paski przytrzymujące

Masy całkowite są następujące. Są to masy dla kompletnych masek:

- W rozmiarze małym 430 g
- W rozmiarze średnim 440 g
- W rozmiarze dużym 450 g

Należy zauważyć, że maski Tiki medical mają ergonomiczny kształt z powierzchnią kontaktową wokół całej twarzy i z paskami przytrzymującymi, które zaciskają maskę od strony tyłu głowy.

Taka konstrukcja powoduje rozłożenie masy na całą głowę i prowadzi do uzyskania efektywnego i ergonomicznego komfortu.

Pozycja	Specyfikacje
Czas ostrzegawczy akumulatora	> 15 min (w zwykłych warunkach)
Minimalny swobodny przepływ powietrza	200 l/min
Minimalny swobodny przepływ powietrza przez filtr	100 l/min
Wyzwalanie działań spowodowanych ciśnieniem	≤ 0,2 mbar
Alarm ciśnieniowy	> 2 sekundy podciśnienia
Specyfikacje ładowarki akumulatora	Wejście 100 V – 240 V AC, wyjście 0,7 A DC
Wizjer maski, mały	92 g
Wizjer maski, średni	102 g
Wizjer maski, duży	112 g
Dmuchawa	165 g
Filtr wdechowy	70 g
Filtr wydechowy	70 g
Paski przytrzymujące	33 g
Akumulator zewnętrzny	200 g
Kabel akumulatora	48 g

2.4.2 Warunki robocze

Maska Tiki medical jest przeznaczona do pracy w temperaturze roboczej w zakresie od minus (-) 10°C do 45°C i przy wilgotności względnej (RH) poniżej 90%.

W środowisku o wilgotności względnej powyżej 90%, maski Tiki medical używać nie wolno.

Akumulatory należy ładować w otoczeniu o temperaturze od 5°C do 30°C, zgodnie z poniższymi wskazówkami: 4.1 Ładowanie akumulatora (-ów) na stronie 28.

2.4.3 Testy efektywności działania

Każda maska Tiki medical została poddana weryfikacji i testom w fazie produkcji.

Po zainstalowaniu kotnierza uszczelniającego na wizjerze maski, kombinacja taka jest umieszczana na sztucznej „twarzy” testowej.

W tej konfiguracji testowej, w zamkniętej przestrzeni powietrznej pomiędzy maską Tiki medical a twarzą użytkownika przez zadany wcześniej czas wytwarzane jest podciśnienie.

W ramach testu sprawdza się, czy maska jest w stanie utrzymać podciśnienie przez zadany czas.

Tylko maski, które utrzymują podciśnienie przez zadany czas, są zatwierdzane i przetwarzane dalej w procesie produkcji.

Maski, które nie utrzymują podciśnienia przez zadany czas, nie są zatwierdzane i nie są już dalej przetwarzane w procesie produkcji.

Instalacja testowa generuje informacje o testach i zapisuje je w pamięci systemu.

2.4.4 Identyfikowalność

Ponieważ każdej masce Tiki medical nadawany jest unikatowy numer, informacje dotyczące odpowiednich testów efektywności każdej maski są identyfikowalne w całym procesie, od produkcji począwszy, aż po użytkownika końcowego.

Prosimy zwrócić uwagę, że informacje te są dostępne wyłącznie dla celów badania zdarzeń pod kątem prawnym na żądanie skierowane do firmy Tiki Safety AB.

Należy również zapoznać się z procedurą odczytu kodu Quick Response (QR) na stronie: 3.3 Odczyt kodu QR na stronie 26.

2.5 Piktogramy

Poniższe, umieszczone na filtrze oznaczenia są zgodne z normą EN 12942 i nie wolno ich mylić z żadną inną normą europejską lub inną.

Prosimy zwrócić uwagę, że maska Tiki medical jest wyposażona w następujące piktogramy:

- Numer katalogowy części, oznaczony jako „P/N”
- Oznaczenie stosownej normy
- Kod Quick Response (QR).



Nigdy nie wolno otwierać filtra.



Symbol recyklingu, który wskazuje, że dana część, o ile nie jest zanieczyszczona, nadaje się do recyklingu.



Przechowywać w środowisku o wilgotności względnej (RH) niższej niż 60 %.



Oznaczenie obecności akumulatora.

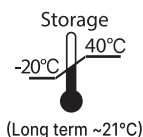

Przechowywać w otoczeniu o temperaturze z przedziału pomiędzy minus (-) $20^{\circ}C$ a $+40^{\circ}C$ (w przypadku przechowywania krótkoterminowego).



Symbol ostrzegawczy informujący, że akumulator Li – jonowy powinien być poddany recyklingowi w sposób oddzielny.

Przechowywać w otoczeniu o temperaturze około $21^{\circ}C$ (w przypadku przechowywania długoterminowego).



Symbol ostrzegawczy, wskazujący, że dana część powinna być utylizowana w specjalnym procesie utylizacji odpadów.



Oznaczenie zgodności CE z dyrektywą UE 2016/425.

Pat.No.
D755953

Wskazanie stosownego numeru patentu.



Klepsydra: obok klepsydry wskazany jest miesiąc i rok oznaczający datę przydatności części do użycia. Należy pamiętać, że jest to czas przechowywania opakowania nieotwartego. Patrz również podrozdział: 1.6 Ograniczenia filtrów na stronie: 7.



Patrz instrukcja obsługi i konserwacji maski Tiki medical.

2.6 Użytkowanie zgodne z przeznaczeniem

Maska Tiki medical jest oznakowana jako „ŚOI” zgodnie z dyrektywą UE 2016/425, załącznik II, par. 3.10.

I dlatego zapewnia ochronę przed substancjami i mieszaninami niebezpiecznymi dla zdrowia oraz przed szkodliwymi czynnikami biologicznymi.

Maska Tiki medical zapewnia:

- Ochronę dróg oddechowych
- Ochronę przed kontaktem ze skórą i oczami

2.6.1 Ochrona dróg oddechowych

Maska Tiki medical jest przeznaczona do ochrony układu oddechowego człowieka.

I w przypadku narażenia na zanieczyszczoną atmosferę, dostarcza użytkownikowi powietrze nadające się do oddychania.

Maska Tiki medical jest wyposażona w dwa (2) filtry: filtr wdechowy (biały) i filtr wydechowy (zielony).

Maska Tiki medical jest wyposażona w filtr wdechowy (biały), który dostarcza użytkownikowi powietrze nadające się do oddychania.

Filtry wydechowe (zielone) filtrują wydychane przez użytkownika powietrze z mieszanin niebezpiecznych oraz patogenów, które wydycha użytkownik.

Materiały, z których wykonana jest maska Tiki medical, są wymienione w treści podrozdziału: 1.7.1 Elementy podstawowe na stronie 8.

Te materiały składowe zostały specjalnie dobrane, zaprojektowane i zastosowane w taki sposób, aby użytkownikowi w dających się przewidzieć warunkach użytkowania zapewnić odpowiednie oddychanie i higienę oddechową przez określony czas użytkowania.

Oraz szczelność maski, która obejmuje całą twarz,

spadek ciśnienia przy wdechu,

zdolność oczyszczania filtra,

utrzymanie przenikania zanieczyszczeń z zanieczyszczonej atmosfery na tyle niskim poziomie, że nie są niebezpiecznie szkodliwe dla zdrowia i higieny użytkownika.

Maska Tiki medical charakteryzuje się następującymi szczegółami specyficznymi, tak jak to wskazano w treści podrozdziału:

- 2.5 Piktogramy na stronie 20.
- 7.5 Oznakowanie CE na stronie 41.

2.6.2 Ochrona przed kontaktem ze skórą i oczami

Maska Tiki medical jest przeznaczona do zapobiegania kontaktowi twarzy użytkownika z substancjami i mieszaninami niebezpiecznymi dla zdrowia lub szkodliwymi czynnikami biologicznymi.

Maska Tiki medical w dających się przewidzieć warunkach użytkowania, do pracy w których maska ta jest przeznaczona, zapobiega penetracji i przenikaniu takich substancji, mieszanin i czynników przez powłokę ochronną.

W tym celu materiały składowe maski Tiki medical zostały dobrane, zaprojektowane i dołączone w taki sposób, aby zapewnić – na ile to możliwe i pod warunkiem, że użytkownik będzie obchodził się z maską Tiki medical zgodnie z procedurami użytkowania zawartymi w niniejszej instrukcji obsługi – całkowitą szczelność, umożliwiającą długotrwałe codzienne użytkowanie lub w przypadku niespełnienia tych wymagań, ograniczoną szczelność, wymagającą ograniczenia okresu użytkowania.

2.7 Użytkowanie niezgodne z przeznaczeniem

Maska Tiki medical w żadnym wypadku nie może być używana jako aparat oddechowy do nurkowania, fajka do nurkowania lub urządzenie do eksploracji podwodnej.

Maska Tiki medical **nie** jest przeznaczona do:

- Ochrony użytkownika przed cieczami
- Pomocy w zwiększaniu zdolności utrzymywania się przez użytkownika na powierzchni wody.
- Stosowania w atmosferach wybuchowych (ATEX), w strefach potencjalnie zagrożonych wybuchem.
- Stosowania jako aparat oddechowy w pożarnictwie
- Używania jako urządzenie ochronne twarzy w celu manipulowania przy systemach elektrycznych pod napięciem lub nie
- Stosowania jako urządzenie ochronne zapobiegające uszkodzeniu oczu w warunkach, w których można się spodziewać obecności promieniowania niejonizującego lub jonizującego

Maska Tiki medical nie może być używana do zastosowań i sytuacji, do których nie jest przeznaczona, a jedynie do zastosowań i sytuacji opisanych w pkt:

2.6 Użytkowanie zgodne z przeznaczeniem na stronie 21.

3. Procedury przed przystąpieniem do użytkowania

W rozdziałach: 3 Procedury przed przystąpieniem do użytkowania, 4 Procedury użytkowania i 5 Procedury konserwacyjne, każdy rozdział stanowi oddzielną procedurę tematyczną.

Rozdziały, a tym samym procedury tematyczne, są celowo rozmieszczone w układzie jednej (1) strony przypadającej na jedną (1) procedurę.

Taki układ ma na celu umożliwienie użytkownikowi końcowemu tworzenia skróconych instrukcji w celu rozpowszechniania ich w swojej organizacji wewnętrznej.

Należy jednak zauważyć, że w każdym czasie każda procedura stanowi część niniejszej instrukcji obsługi i stanowi integralną jej część.

3.1 Przed każdym użyciem sprawdź, czy maska jest szczelna

1. Należy wypakować części z pakietu „TikiSTART Starter Pack” i rozmieścić je na stole.
2. Należy sprawdzić, czy wszystkie części zostały dołączone zgodnie z treścią podrzdziału:
 - 2.1 Opis na stronie 12.Jeżeli brakować będzie jakiegokolwiek elementu, prosimy skontaktować się z firmą Tiki Safety AB, korzystając z danych kontaktowych zamieszczonych na str. 2.
3. Maskę – i tylko maskę – należy uchwycić jedną dłonią.
4. Na wierzchu maski prosimy umieścić arkusz papieru, tak aby uszczelnić dwa (2) otwory. Następnie otwór z boku należy zatkać palcem, patrz: il. 4.
5. Maskę dosunąć do twarzy użytkownika i docisnąć ją szczelnie do twarzy
6. Następnie należy spróbować oddychać. Mogą wówczas zaistnieć dwie (2) możliwości:
 - a. Użytkownik **nie** może zaczerpnąć oddechu i w zamkniętej przestrzeni powietrznej pomiędzy maską, a twarzą powstaje podciśnienie.
To jest objaw **prawidłowy** i dowodzi, że uszczelnienie jest poprawne.
 - b. Użytkownik może oddychać i w zamkniętej przestrzeni powietrznej pomiędzy maską, a twarzą użytkownika podciśnienie **nie** powstaje.
To jest objaw **nieprawidłowy** i dowodzi, że uszczelnienie jest **wadliwe**.
7. W przypadku sytuacji 6a należy zdjąć maskę i usunąć papier.
8. W przypadku sytuacji 6b należy ocenić, co sprawiło, że uszczelnienie nie było szczelne. W tym celu należy następujące czynności:
 - a. Powyższą procedurę przeprowadzić ponownie.
 - b. Ocenić, czy kotnierz uszczelniający maski nie został uszkodzony podczas jej rozpakowywania.
 - c. Należy zapoznać się z sytuacjami dotyczącymi bezpieczeństwa w rozdziale: 1.3 Przed przystąpieniem do użytkowania na stronie 5.
 - d. Ponieważ maski są dostępne w trzech (3) rozmiarach: małym, średnim i dużym, ten sam test należy przeprowadzić z maską o innym rozmiarze.
 - e. Jeśli żaden z rozmiarów maski nie pasuje dla użytkownika lub żadna z powyższych sytuacji nie wyjaśnia niepowodzenia testu, prosimy skontaktować się z firmą Tiki Safety AB.

il. 4

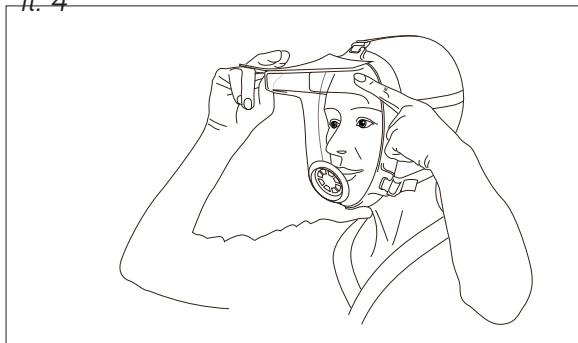

3.2 Przygotowanie maski do użycia

1. Prosimy zapoznać z się z il. 1 w podrozdziale 2.1 Opis na stronie 12.
2. Do maski (poz. 1a na il. 1) należy zamocować paski przytrzymujące (poz. 1d na il. 1).
3. Ocenic, czy należy zamontować osłonę brody (nr kat. 1055-01).
Osłonę brody przykleić do powierzchni z przodu zaworu wydechowego (il. 5).
4. Dmuchawę wewnętrzną umieścić w taki sam sposób, jak na il. 5.
5. Przytrzymać dmuchawę po wewnętrznej stronie maski i trzymając ją, filtr oddechowy umieścić pod kątem 30° w stosunku do dmuchawy, w taki sam sposób, jak na il. 6.
Zwrócić uwagę na kierunek w stronę twarzy, zgodnie z oznaczeniem za pomocą tekstu i strzałek:
„This side to the face” (Tą stroną do twarzy).
6. Aby filtr wdechowy (biały) przymocować do dmuchawy, w taki sam sposób, jak na il. 7a, filtr wdechowy (biały) przestawić z kąta 30° na kąt 0° .

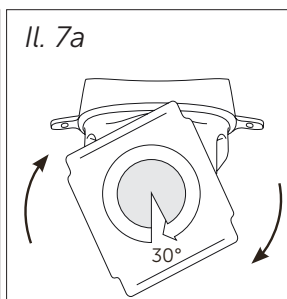
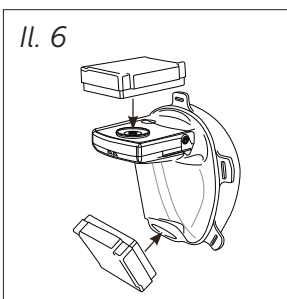
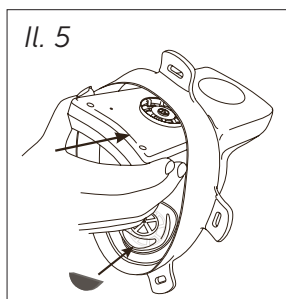

7. Filtr wydechowy (zielony) umieścić pod kątem 30° w stosunku do osi maski, tak jak na il. 6.
Zwrócić uwagę na kierunek w stronę twarzy, zgodnie z oznaczeniem za pomocą tekstu i strzałek:
„This side to the face” (Tą stroną do twarzy).
8. Aby filtr wydechowy (zielony) przymocować do maski, w taki sam sposób, jak na il. 7a, filtr wydechowy (zielony) przestawić z kąta 30° na kąt 0° .

3.3 Odczyt kodu QR

Procedura ta nie jest obowiązkowa pod względem bezpiecznego i praktycznego użytkowania mask.

Aby uzyskać numer seryjny części maski należy odczytać kod QR (Quick Response) z maski Tiki medical.

1. Aby odczytać kod QR należy postąpić się smartfonem ze stosowną aplikacją.
2. Z części maski Tiki medical odczytać kod QR.
3. Numer seryjny części jest wskazany na smartfonie.
4. Numer seryjny ma następujący format: PNT1010-01D21B12345.
 - a. PNT oznacza „numer części”.
 - b. Sześć cyfr (6) i myślnik wskazują numer części.
 - c. D oznacza „datę”.
 - d. Następne cztery (4) cyfry wskazują ostatnie dwie (2) cyfry z oznaczeniu roku i dwie (2) cyfry z oznaczenia miesiąca produkcji.
 - e. B oznacza „batch” (partię).
 - f. Następne dwie (2) cyfry wskazują oznaczenie partii produkcyjnej danej części.
5. Przy komunikacji z firmą Tiki Safety AB należy podać kompletny numer serii.

Firma Tiki Safety AB przechowuje dedykowane raporty z testów istotnych elementów maski TIKI medical.

Prosimy jednak zwrócić uwagę, że to dotyczy wyłącznie postępowania powypadkowego.

4. Procedury użytkowania

W rozdziałach: 3 3 Procedury przed przystąpieniem do użytkowania, 4 Procedury użytkowania i 5 Procedury konserwacyjne, każdy rozdział stanowi oddzielną, procedurę tematyczną.

Rozdziały, a tym samym procedury tematyczne, są celowo rozmieszczone w układzie jednej (1) strony przypadającej na jedną (1) procedurę.

Taki układ ma na celu umożliwienie użytkownikowi końcowemu tworzenia skróconych instrukcji w celu rozpowszechniania ich w swojej organizacji wewnętrznej.

Należy jednak zauważyć, że każda procedura w każdym czasie stanowi część niniejszej instrukcji obsługi i stanowi integralną jej część.



Ostrzeżenie przed zagrożeniem biologicznym

Podczas wykonywania procedur opisanych w Rozdziałach 4 Procedury użytkowania i 5 Procedury konserwacyjne należy unikać skażenia użytkownika niebezpiecznymi mieszaninami obecnymi po zewnętrznej stronie maski.

Należy pamiętać, że aby zapobiec ryzyku kontaminacji, do zakresu obowiązków użytkownika lub organizacji, na której ciąży odpowiedzialność za użytkownika, należy opracowanie odpowiedniej procedury lub zlecenia roboczego.

Należy zawsze postępować zgodnie z tą procedurą oraz/ lub zleceniem roboczym.

4.1 Ładowanie akumulatora (-ów)

1. W otoczeniu o temperaturach poniżej 0°C akumulatorów ładować nie wolno!
2. Prosimy zwrócić uwagę, że maska TIKI medical może być używana z akumulatorem zewnętrznym lub bez.
Nawet wówczas, jeżeli wykorzystywany jest akumulator zewnętrzny, akumulator wewnętrzny należy naładować całkowicie.
Prosimy zwrócić uwagę, że akumulator zewnętrzny jest opcjonalny i powinien być zamawiany oddzielnie.
3. Do akumulatorów podłączyć ładowarkę (1e na il. 1).
4. Jeżeli kontrolka w ładowarce akumulatorów świeci się na czerwono, oznacza to, że akumulator jest ładowany.
5. Jeżeli kontrolka w ładowarce akumulatorów świeci się na zielono, oznacza to, że akumulator jest w pełni naładowany, patrz: il. 2.
6. Jeżeli wykorzystywany jest tylko akumulator wewnętrzny, wówczas maska Tiki medical będzie gotowa do użycia, jak tylko akumulator wewnętrzny zostanie naładowany.

Uwaga – Jeżeli ładowarka akumulatorów nie jest wyposażona w kontrolkę ładowania, prosimy zapoznać się z instrukcją obsługi towarzyszącą tej ładowarce.

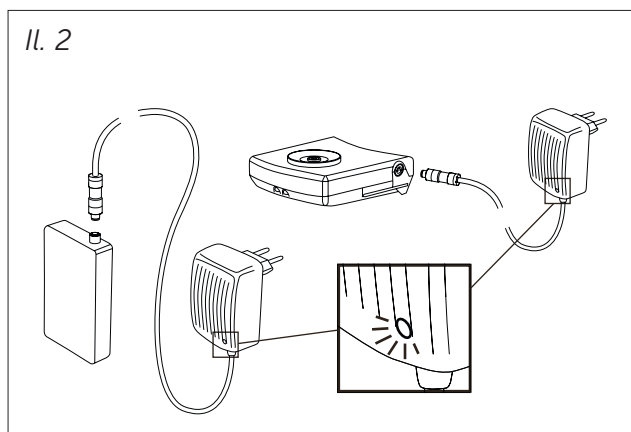

4.2 Użytkowanie z akumulatorem zewnętrznym

1. Przed przystąpieniem do użytkowania, należy naładować zarówno akumulator zewnętrzny jak i wewnętrzny.
2. Jeżeli kontrolka w ładowarce akumulatorów świeci się na czerwono, oznacza to, że akumulator jest ładowany.
3. Jeżeli kontrolka w ładowarce akumulatorów świeci się na zielono, oznacza to, że akumulator jest w pełni naładowany, patrz: il. 2.
4. W momencie, gdy zarówno akumulator wewnętrzny, jak i zewnętrzny będą w pełni naładowane, należy wykonać następujące czynności:
 - a. Przeciągnąć kabel ładowania przez klamrę na paskach przytrzymujących, sprawdzając, czy kabel nie jest naprężony i czy biegnie do tyłu za użytkownikiem.
 - b. Usunąć uszczelkę gwintu lub czerwoną taśmę w górnej lewej strony maski.
 - c. Kabel akumulatora zewnętrznego wsunąć do wewnątrz i przykręcić do akumulatora wewnętrznego, sprawdzając, czy następuje odpowiednie zetknięcie się konfiguracji styków, patrz il. 3 i 8.
 - d. Podłączyć kabel do akumulatora zewnętrznego.
5. Maskę Tiki medical należy użytkować zgodnie z poniższymi procedurami:
6. Po zakończeniu użytkowania odkręcić kabel od akumulatora wewnętrznego, patrz il. 3. W czasie, gdy maska nie jest używana, nie wolno pozostawiać akumulatora zewnętrznego podłączonego do akumulatora wewnętrznego. Jeśli nie zostanie odłączony, akumulatory błyskawicznie się rozładują.
7. Prosimy pamiętać, że jeżeli maska Tiki medical ma być używana ponownie tylko z akumulatorem wewnętrznym, czerwona taśma lub omówiona w kroku 4a nakrętka uszczelniająca gwint musi zostać umieszczona ponownie, patrz podrozdział: 1.4 Przygotowanie maski Tiki medical na stronie 7.

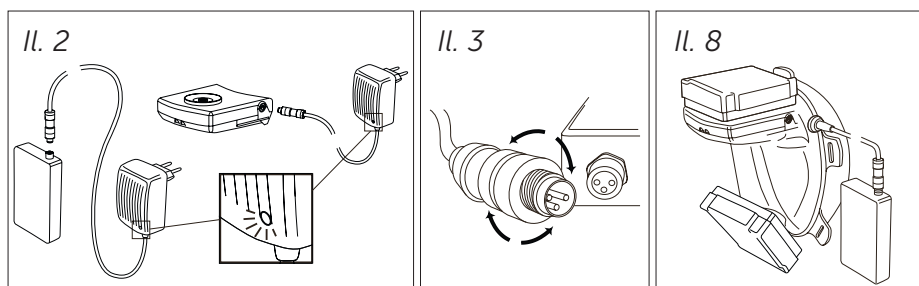

4.3 Nałożenie maski Tiki medical

1. Jeżeli nie zostało to jeszcze wykonane, wówczas należy:
 - a. Przeczytać instrukcję obsługi, w całości.
 - b. Przygotować maskę zgodnie z procedurą:
 - 3.2 Przygotowanie maski do użycia na stronie 25.Naładować akumulator zgodnie z procedurą:
 - 4.1 Ładowanie akumulatora (-ów) na stronie 28.
2. Przed przystąpieniem do użytkowania,
 - a. Skalibrować dmuchawę zgodnie z procedurą:
 - 4.4 Kalibracja dmuchawy na stronie 31.
 - b. Przetestować szczelność maski zgodnie z procedurą:
 - 4.6 Testowanie maski w czasie użytkowania, na stronie 32.
3. Sprawdzić, czy maska jest wyczyszczona zgodnie z procedurą:
 - 5.1 Czyszczenie maski Tiki medical na stronie 35.
4. Sprawdzić maskę pod kątem integralności mechanicznej. Jeżeli maska Tiki medical nie jest w stanie prawidłowym, należy wykonać procedurę opisaną w treści podrozdziału: 5.4 na stronie 38 lub przekazać maskę do utylizacji zgodnie z treścią podrozdziału: 6 Utylizacja na stronie 39.
5. Należy przestrzegać wskazówek bezpieczeństwa zawartych w rozdziale 1.3 Przed przystąpieniem do użytkowania na stronie 5.
6. W razie potrzeby, długie włosy należy związać lub upiąć.
7. Nieco poluzować paski przytrzymujące.
8. Przytrzymać zewnętrzną część maski jedną ręką od przodu, patrz il. 9.
9. Drugą ręką przytrzymać wewnętrzną część pasków przytrzymujących, patrz il. 9.
10. Postępując się obiema rękami, rozciągnąć paski maski, tak aby uzyskać jak największe napięcie.
11. Trzymając maskę obiema rękami nad głową, opuścić:
maskę na przód twarzy a paski przetrzymujące na tył głowy.
12. Umieścić przednią część maski w komfortowej pozycji na twarzy.
13. Ponownie naprężyć paski przytrzymujące, od góry do dołu, patrz il. 10.
Należy to zrobić, aby zapewnić sobie szczelne przyleganie maski do twarzy użytkownika; należy pamiętać, że zbyt mocne dociągnięcie pasków przytrzymujących sprawia, że maska staje się niewygodna.

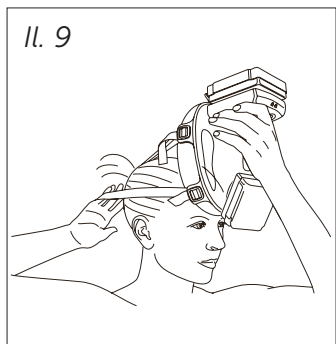

4.4 Kalibracja dmuchawy

1. Procedurę tę należy wykonać przed przystąpieniem do użytkowania maski, a więc przed wejściem do środowiska, w którym obecne są mieszaniny niebezpieczne.
2. Aby skalibrować dmuchawę, należy nacisnąć i przytrzymać w stanie wciśniętym „przycisk oświetlenia” (11c), a następnie „przycisk wt./wyt.” (11a na rys. 11) przez sześć (6) sekund, aż kontrolki przestaną migotać.
3. Po zakończeniu kalibracji występuje następująca sytuacja:
 - › Migocze czerwona kontrolka, patrz: 11d na il. 11.
4. Przetestować szczelność maski zgodnie z procedurą: 4.6 Testing the mask during use na stronie 32.

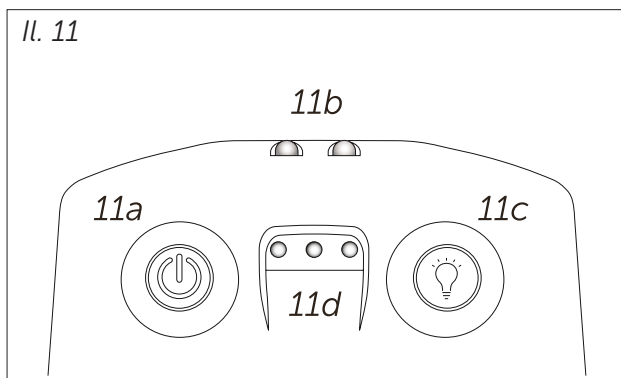

4.5 Dostosowywanie obrotów dmuchawy

1. Aby uruchomić dmuchawę, przycisk wt./ wyt. należy nacisnąć i przytrzymać wciśnięty przez 3 sekundy. Nastąpi wówczas uruchomienie dmuchawy z obrotami regulowanymi automatycznie za pomocą intensywności oddychania.
2. Aby obroty zmienić z regulowanych automatycznie na niskie, przycisk wt./ wyt. należy nacisnąć jeszcze raz.
3. Aby obroty zmienić z niskich na średnie, przycisk wt./ wyt. należy nacisnąć jeszcze raz.
4. Aby obroty zmienić ze średnich na wysokie, przycisk wt./ wyt. należy nacisnąć jeszcze raz.
5. Aby obroty zmienić z wysokich na regulowane automatycznie, przycisk wt./ wyt. należy nacisnąć jeszcze raz.

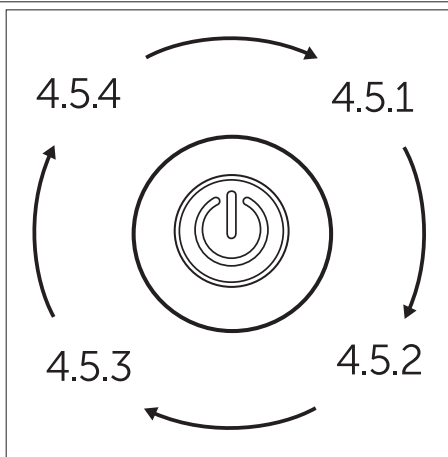

4.6 Testowanie maski w czasie użytkowania

1. Procedurę tę należy wykonać przed przystąpieniem do użytkowania maski, a więc przed wejściem do środowiska, w którym obecne są mieszaniny niebezpieczne.
2. Procedurę tę należy wykonać w czasie, gdy maska znajduje się na głowie użytkownika, po wykonaniu następujących procedur: 4.4 Kalibracja dmuchawy na stronie 31, 4.3 Nałożenie maski Tiki medical, na stronie 30.
3. Jeżeli maska ściśle przylega do twarzy i jest skalibrowana, należy sprawdzić system ostrzegawczy, wykonując następujące czynności:
 - a. Jedną ręką pociągnąć maskę do przodu, tak jak to ukazano na il. 12. Czynność tę należy wykonać w celu wytworzenia nieszczelności.
 - b. Sprawdzić, czy alarm uaktywnia się zgodnie z treścią podrozdziału: 2.3.4 Ostrzeżenie związane z pracą filtra lub nieszczelnością na stronie 17
 - c. Jeżeli alarm nie uaktywnił się, należy sprawdzić, czy akumulatory są w pełni naładowane i spróbować kalibrację przeprowadzić ponownie.
 - d. Jeśli alarm uaktywnił się, należy ponownie ustawić maskę i ponownie zacisnąć paski przytrzymujące.
4. Należy pamiętać, że obowiązkowy test przed użyciem należy wykonać przed każdym użyciem maski!

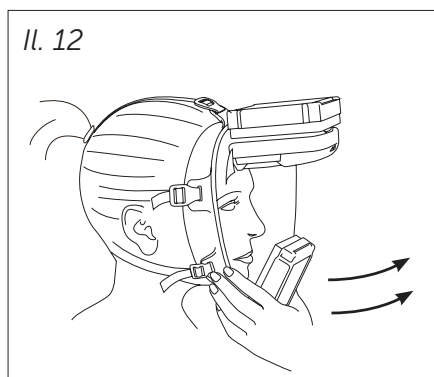

4.7 Zdjęcie maski Tiki medical

1. Lekko poluzować paski przytrzymujące.
2. Przytrzymać zewnętrzną część maski jedną ręką od przodu, patrz il. 9.
3. Drugą ręką przytrzymać wewnętrzną część pasków przytrzymujących, patrz il. 9.
4. Postępując się obiema rękami, rozciągnąć paski maski, tak aby uzyskać jak największe napięcie.
5. Trzymając maskę, obiema rękami unieść ją w pozycję nad głowę użytkownika.
6. Maskę należy czyścić zgodnie z procedurą:
 - 5.1 Czyszczenie maski Tiki medical na stronie 35.

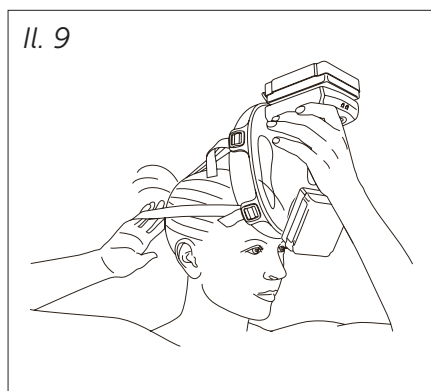

5. Procedury konserwacyjne

W treści rozdziałów: 3 3 Procedury przed przystąpieniem do użytkowania, 4 Procedury użytkowania i 5 Procedury konserwacyjne, każdy rozdział stanowi oddzielną, procedurę tematyczną.

Rozdziały, a tym samym procedury tematyczne, są celowo rozmieszczone w układzie jednej (1) strony przypadającej na jedną (1) procedurę.

Taki układ ma na celu umożliwienie użytkownikowi końcowemu tworzenia skróconych instrukcji w celu rozpowszechniania ich w swojej organizacji wewnętrznej.

Należy jednak zauważyć, że każda procedura w każdym czasie stanowi część niniejszej instrukcji obsługi i stanowi integralną jej część.



Ostrzeżenie przed zagrożeniem biologicznym

Podczas wykonywania procedur opisanych w Rozdziałach 4 Procedury użytkowania i 5 Procedury konserwacyjne należy unikać skażenia użytkownika niebezpiecznymi mieszaninami obecnymi po zewnętrznej stronie maski.

Należy pamiętać, że aby zapobiec ryzyku kontaminacji, do zakresu obowiązków użytkownika lub organizacji, na której ciąży odpowiedzialność za użytkownika należy opracowanie odpowiedniej procedury lub zlecenia roboczego.

Należy zawsze postępować zgodnie z tą procedurą oraz/ lub zleceniem roboczym.

5.1 Czyszczenie maski Tiki medical

1. Należy zwracać uwagę, aby dmuchawa nigdy nie została zanurzona w cieczy.
W przypadku korzystania z automatycznych urządzeń do czyszczenia maski (-ek), należy zdjąć z maski filtr, dmuchawę i w razie potrzeby paski przytrzymujące.
2. Do czyszczenia maski Tiki medical należy przygotować następujące środki:
 - › Środek dezynfekujący skuteczny w odniesieniu do środowiska niebezpiecznego oraz/ lub czynników biologicznych
 - › Nadającą się do mycia szczoteczkę lub ręczniki papierowe do czyszczenia wodą
 - › Wodę i łagodny detergent
 - › Wanienkę lub zlew z wodą i (łagodnym) detergentem
 - › Kran nad umywalką z ciepłą, bieżącą wodą
 - › Nadającą się do prania ściereczkę do wycierania
3. Na całą maskę zaaplikować środek dezynfekujący w celu usunięcia czynników biologicznych. W odniesieniu do temperatury, czasu, dalszych zabiegów czyszczących itp., należy stosować się do zaleceń instrukcji producenta środka dezynfekującego.
4. Do czyszczenia maski należy używać: ręczników papierowych lub szczoteczki do czyszczenia, mieszaniny wody i łagodnego detergentu.
Nie wolno używać żadnych rozpuszczalników.
5. Maskę należy zanurzyć w wodzie z kąpielą detergentu.
6. Maskę wyplukać pod ciepłą wodą bieżącą.
7. Do wytarcia maski można użyć ściereczki lub pozostawić ją do wyschnięcia na wolnym powietrzu.
8. W ramach procedur obowiązujących użytkownika lub organizacji, która jest za niego odpowiedzialna:
 - a. Zutilizować ściereczkę i wylać wodę z łagodnym detergentem.
 - b. Wyczyścić szczoteczkę.
9. Na całą maskę ponownie zaaplikować środek dezynfekujący w celu usunięcia czynników biologicznych.
W odniesieniu do temperatury, czasu, dalszych zabiegów czyszczących itp., należy stosować się do zaleceń instrukcji producenta środka dezynfekującego.
10. W razie potrzeby, z uwagi na niebezpieczne środowisko oraz/ lub czynniki biologiczne, kroki 3 do 9 niniejszej procedury należy powtórzyć.

5.2 Wymiana filtra wdechowego (białego)

1. W przypadku, gdy po prawej stronie zaczynają migotać dwie (2) kontrolki i co jedną (1) sekundę rozlega się alarm dźwiękowy, oznacza to, że wystąpiła jedna z poniższych sytuacji:
 - a. Filtr wdechowy (biały) jest zatkany.
 - b. Wystąpiła poważna nieszczelność z innego powodu.
2. W innych przypadkach, użytkownik musi opuścić środowisko, w którym obecna jest mieszanina niebezpieczna i samodzielnie lub z pomocą innych osób przenieść się do środowiska uznawanego za bezpieczne.
3. W bezpiecznym środowisku ocenić, co spowodowało alarm.
Jeżeli ustalono, że przyczyną alarmu jest nieszczelność, w celu wymiany filtra oddechowego należy przeprowadzić poniższą procedurę.
Jeżeli nieszczelność nie zostanie uznana za przyczynę alarmu, w celu wymiany filtra wdechowego (białego) należy przeprowadzić poniższą procedurę.
4. Filtr wdechowy (biały) obrócić o kąt 30° w stosunku do dmuchawy, patrz: il. 7b.
5. Filtr wdechowy (biały) unieść znad dmuchawy i:
 - a. Jeżeli filtr wdechowy (biały) jest skażony czynnikami biologicznymi oraz/ lub substancjami niebezpiecznymi, wówczas filtr wdechowy należy poddać czyszczeniu zgodnie z procedurami użytkownika lub organizacji, która ponosi odpowiedzialność za użytkownika.
 - b. Jeżeli filtr wdechowy (biały) nie jest skażony czynnikami biologicznymi oraz/ lub substancjami niebezpiecznymi, potraktować go jako odpad ogólny z tworzywa sztucznego.
6. Przytrzymać dmuchawę po wewnętrznej stronie maski, a filtr wdechowy (biały) umieścić pod kątem 30° w stosunku do dmuchawy, w taki sam sposób, jak na il. 6. Zwrócić uwagę na kierunek w stronę twarzy, zgodnie z oznaczeniem za pomocą tekstu i strzałek:
„This side to the face” (Tą stroną do twarzy).
7. Aby filtr wdechowy (biały) przymocować do dmuchawy, w taki sam sposób, jak na il. 7a, filtr wdechowy (biały) przestawić z kąta 30° na kąt 0°.

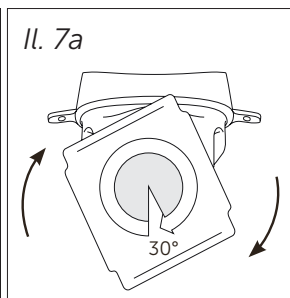
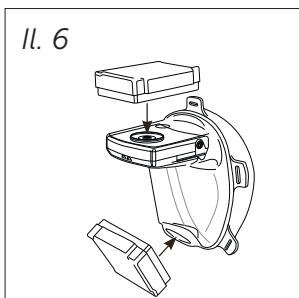
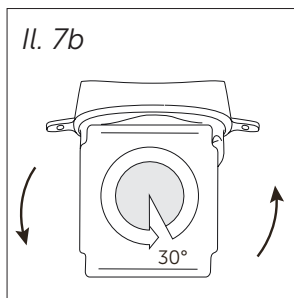

5.3 Wymiana filtra wydechowego (zielonego)

1. W przypadku zablokowanego filtra wydechowego alarm nie jest generowany, jednak w przypadku trudności z wydychaniem należy to sprawdzić:
 - › Filtr wydechowy (zielony) jest zatkany i wystąpiła poważna nieszczelność z powodu nadciśnienia w masce
2. W takim przypadku użytkownik musi opuścić środowisko, w którym obecna jest mieszanina niebezpieczna i samodzielnie lub z pomocą innych osób przemieścić się do środowiska uznawanego za bezpieczne.
3. W bezpiecznym środowisku ocenić, co spowodowało alarm.
Jeżeli nieszczelność nie zostanie uznana za przyczynę alarmu, w celu wymiany filtra wydechowego (zielonego) należy przeprowadzić procedurę wymiany:
Jeżeli za przyczynę alarmu uznana zostanie nieszczelność, mogą wówczas zaistnieć dwie (2) możliwości:
 - a. Nieszczelność maski jest spowodowana przyczyną mechaniczną (naruszenie integralności, owłosienie twarzy, inne).
 - b. Nieszczelność jest spowodowana zapchaniem filtra wydechowego.
4. Jeżeli nieszczelność nie może być przypisana mechanicznemu uszkodzeniu integralności maski, a więc oznacza to, że filtr wydechowy (zielony) jest zapchany, wówczas w celu wymiany filtra wydechowego (zielonego) należy wykonać poniższą procedurę.
5. Filtr wydechowy (zielony) obrócić o kąt 30° w stosunku do osi maski, patrz il. 7b.
6. Wyciągnąć filtr wydechowy (zielony) z maski Tiki medical i:
 - a. Jeżeli filtr wydechowy (zielony) jest skażony czynnikami biologicznymi oraz/ lub substancjami niebezpiecznymi, poddać filtr czyszczeniu zgodnie z procedurami użytkownika lub organizacji, która ponosi odpowiedzialność za użytkownika. Lub
 - b. Jeżeli filtr wydechowy (zielony) nie jest skażony czynnikami biologicznymi oraz/ lub substancjami niebezpiecznymi, potraktować go jako odpad ogólny z tworzywa sztucznego.
7. Filtr wydechowy (zielony) umieścić pod kątem 30° w stosunku do osi maski, tak jak na il. 6.
Zwrócić uwagę na kierunek w stronę twarzy, zgodnie z oznaczeniem za pomocą tekstu i strzałek:
„This side to the face” (Tą stroną do twarzy).
8. Aby filtr wydechowy (zielony) przymocować do maski, w taki sam sposób, jak na il. 7a, filtr wydechowy (zielony) przestawić z kąta 30° na kąt 0° .

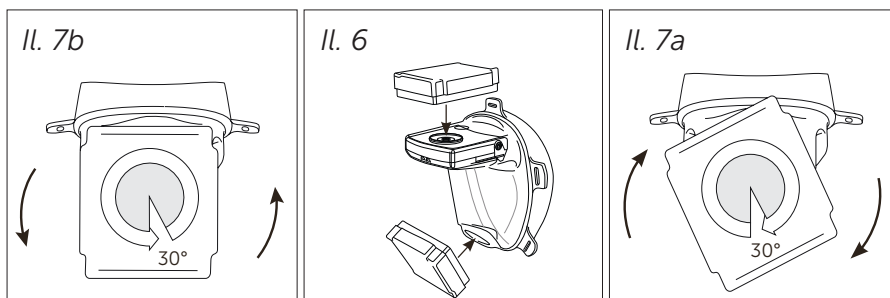

5.4 Przechowywanie

Maska Tiki medical może być przechowywana przez następujące okresy w następujących warunkach.

Warunki te zapewniają integralność obu akumulatorów: wewnętrznego oraz zewnętrznego.

- Przechowywanie długoterwate przez ponad (>) sześć (6) miesięcy w temperaturze od 17°C do 28°C przy wilgotności względnej (RH) poniżej (<) 60%.

Uwaga – Dmuchawa Tiki i akumulator zewnętrzny zawierają ogniwa LiPo i podobnie jak wszystkie akumulatory typu LiPo muszą być ładowane konserwacyjnie minimum raz na sześć (6) miesięcy.

Ostrzeżenie – Ładowanie akumulatora zawsze musi odbywać się pod nadzorem i jeżeli akumulator puchnie, staje się gorący lub jeżeli wytwarza dym lub płomień, ładowanie takie należy natychmiast przerwać.

- Przechowywanie średnioterminowe od jednego (1) do sześciu (6) miesięcy w temperaturze od 0°C do 38°C przy wilgotności względnej powietrza RH poniżej (<) 60%.
- Przechowywanie krótkoterminowe przez okres krótszy niż (<) jeden (1) miesiąc w temperaturze od minus (-) 20°C do 40°C przy wilgotności względnej powietrza RH poniżej (<) 30%.

6. Utylizacja

Jeżeli maska Tiki medical jest używana w środowisku, w którym obecne są niebezpieczne czynniki biologiczne, maskę należy zutylizować w sposób zgodny z:

- KChSN tych czynników
- Procedurami obowiązującymi w organizacji, na której spoczywa odpowiedzialność za użytkowaną maskę
- Innymi przepisami, w sprawie zapobiegania skażeniu przez maskę innych środowisk w ramach procesu utylizacji oraz/ lub recyklingu odpadów.

Jeżeli urządzenie było używane w środowisku niebezpiecznym, wykazującym potencjał skażenia innych środowisk w procesie utylizacji oraz/ lub recyklingu, należy ocenić, czy niezbędna jest utylizacja maski jako materiału niebezpiecznego.

Jeżeli tak, to należy ją zutylizować zgodnie z lokalnymi przepisami: lokalnymi, regionalnymi, krajowymi i międzynarodowymi (takimi jak np. przepisy UE).

Maska Tiki medical bez dmuchawy i filtra składa się głównie z materiałów PET oraz TPE i należy przekazywać ją do utylizacji zgodnie z lokalnymi przepisami.

Moment, w którym taka utylizacja powinna być przeprowadzona, należy ustalić na podstawie następujących kryteriów:

- Regularnych, planowych okresowych kontroli systemowych maski
- Zaplanowanych, ustalonych okresów użytkowania: co X przypadków użytkowania, co X tygodni itp.

Filtr cząstek stałych typu P3 składa się z materiału filtracyjnego z tworzywa sztucznego ABS i włókna szklanego HEPA.

Utylizować należy ją w sposób zgodny z lokalnymi przepisami: lokalnymi, regionalnymi, krajowymi i międzynarodowymi (jak np. przepisy UE).

Dmuchawa z akumulatorem wewnętrznym i akumulator zewnętrzny zawierają elementy elektryczne oraz ogniwa litowo-polimerowe.

Utylizować należy ją w sposób zgodny z lokalnymi przepisami: lokalnymi, regionalnymi, krajowymi i międzynarodowymi (jak np. przepisy UE).

Ładowarka do akumulatorów zawiera elementy elektryczne.

Utylizować należy ją w sposób zgodny z lokalnymi przepisami: lokalnymi, regionalnymi, krajowymi i międzynarodowymi (jak np. przepisy UE).

7. Normy

Maska Tiki medical jest zgodna z postanowieniami następujących norm.

7.1 Raporty

7.1.1 Jednostka notyfikowana

W celu zbadania maski Tiki medical oraz linii produkcyjnej masek Tiki medical pod kątem zgodności z normami regulacyjnymi, firma Tiki Safety AB wyznaczyła niezależną jednostkę notyfikowaną – British Standard Institute (BSI): 7.3 Normy regulacyjne na stronie 40.

Grupa BSI (2797): Say Building, John M. Keynesplein 9, 1066 EP Amsterdam, Niderlandy.

Niezależna jednostka notyfikowana przeprowadziła weryfikacje i testy w celu sprawdzenia:

- Zgodności maski Tiki medical
- Linii produkcyjnej masek Tiki medical

zarówno w odniesieniu do obowiązujących zasadniczych wymagań w zakresie ochrony zdrowia i bezpieczeństwa, jak i do stosowanej klasy ochrony.

Raporty, obliczenia, inspekcje i badania przeprowadzane w czasie tych testów zgodnie ze specyfikacjami UE 2016/425 są dostępne na żądanie w firmie Tiki Safety AB, patrz: www.tikisafety.com.

7.1.2 Jednostka zewnętrzna

Badania masek oddechowych Tiki w kierunku zdolności i skuteczności oczyszczania oraz skutecznej eliminacji zawartych w mieszaninach niebezpiecznych cząstek niebezpiecznych biologicznie przeprowadziły państwowe Szwedzkie Instytuty Badawcze (RISE).

Wyniki tych testów były pozytywne.

7.1.3 Testy efektywności działania

W celu zapewnienia zgodności masek Tiki medical w produkcji, firma Tiki Safety AB przeprowadza test podciśnieniowy na każdej masce.

W celu zapewnienia zgodności produkowanych masek Tiki medical ze specyfikacjami konstrukcyjnymi, firma Tiki Safety AB przeprowadza te testy na każdej masce.

Opis badań eksploatacyjnych znajduje się w podrozdziale:

2.4.3 Ostrzeżenie związane z pracą filtra lub szczelnością na stronie 19.

7.2 Klasa ochronności

Maska Tiki medical legitymuje się następującą klasą ochronności:
EN 12942 TM3P R SL, CE 2016/ 425.

Firma Tiki Safety AB oraz jednostka notyfikowana przeprowadziły ocenę zagrożeń, przed którymi maska Tiki medical, zgodnie z przeznaczeniem, ma chronić.

Raport z tej oceny ryzyka jest częścią raportów, tak jak to wskazano w podrozdziale: 7.1 Raporty na stronie 40.

Oznaczenia na filtrze, jak podano w podrozdziale: 2.5 Piktogramy na stronie 20 są zgodne z normą EN 12942 i nie wolno ich mylić z żadną inną normą europejską lub inną.

7.3 Normy regulacyjne

Maska Tiki medical oraz niniejsza instrukcja obsługi są zgodne z:

- Wysokim standardem wymagań technicznych specyfikacji firmy Tiki Safety AB
- Rozporządzeniem (UE) 2016/425 w sprawie środków ochrony indywidualnej (ŚOI)
Prosimy zwrócić uwagę, że rozporządzenie (UE) 2016/425 w sprawie środków ochrony indywidualnej zastępuje poprzednią dyrektywę:
89/ 686/ EWG.
 - › Załącznikiem III do rozporządzenia w sprawie środków ochrony indywidualnej 2016/425
 - › Załącznikiem II do rozporządzenia w sprawie środków ochrony indywidualnej 2016/425
- Normą ISO 13688 - 2013
- Normą EN 12942:1998/ A2:2008

Ponieważ maska Tiki medical stosuje się w pełni do wymagań norm przywołanych w powyższym rozporządzeniu, w celu spełnienia obowiązujących zasadniczych wymagań w zakresie ochrony zdrowia i bezpieczeństwa, żadnych innych norm zharmonizowanych ani opisów jakichkolwiek innych specyfikacji technicznych nie zastosowano.

7.4 Opatentowana konstrukcja

Maska Tiki medical jest konstrukcją opatentowaną i chronioną na całym świecie patentem o numerze: D755953.



7.5 CE

Ponieważ maska Tiki medical jest certyfikowana i testowana w sposób zgodny z normami regulacyjnymi wymienionymi w treści podrozdziału:

7.3 Normy regulacyjne na stronie 41 oraz spełnia wymagania certyfikacji CE zgodnie z Rozporządzeniem UE 2016/425, zostało jej nadane oznakowanie CE.

7.6 Deklaracja zgodności



**EC-DECLARATION OF CONFORMITY
EG-KONFORMITÄTSEKTLÄRUNG
DÉCLARATION DE CONFORMITÉ CE
CE-CONFORMITEITSVERKLARING**

This Declaration of Conformity is issued under the sole responsibility of the Manufacturer:

The manufacturer

Der Hersteller

Le fabricant

De fabrikant

**Tiki Safety AB
Skällstavägen 9
SE-19740 Bro
Sweden**

declares that the new Personal Protective Equipment (PPE) described hereafter
erklärt hiermit, daß die nachstehend beschriebene neue Persönliche Schutzausrüstung (PSA)
éclare que l'Equipement de Protection Individuelle (EPI) neuf décrit ci-après
verklaart dat het hierna beschreven nieuwe Persoonlijke Beschermingsmiddel (PBM)

**Full face mask TIKI Respirator
Vollmaske TIKI Respirator
Masque-complet TIKI Respirator
Volgelaatmasker TIKI Respirator**

is in conformity with the provisions of PPE Regulation 2016/425 (EU) and with the harmonized standard **EN 12942:1998+A1:2002+A2:2008 Klasse TM3** and is identical to the PPE which was subject of the EC type examination certificate **Nr. 729233** issued by:

übereinstimmt mit den Bestimmungen der Richtlinie 2016/425 (EU) und übereinstimmt mit der harmonisierten Norm **EN 12942:1998+A1:2002+A2:2008 Klasse TM3** sowie identisch ist mit der PSA, die Gegenstand der EG-Baumusterprüfbescheinigung **Nr. 729233** war, ausgestellt von:

est conforme aux dispositions de la directive 2016/425 (EU) et à la norme harmonisée **EN 12942:1998+A1:2002+A2:2008 Klasse TM3** et est identique à l'EPI ayant fait l'objet de l'attestation CE de type **Nr. 729233** délivrée par:

conform is aan de eisen van Richtlijn 2016/425 (EU); conform is aan de eisen van de Europese geharmoniseerde norm **EN 12942:1998+A1:2002+A2:2008 Klasse TM3**; identiek is aan het PBM, volgens "CE"-type-onderzoek **Nr. 729233** uitgegeven door:

**BSI Group (2797)
Say Building
John M. Keynesplein 9
1066 EP Amsterdam
Netherlands**

und dem Verfahren unterliegt nach Artikel 19 Modul C2 (CE 729234) der Verordnung (EU) 2016/425 unter der Kontrolle der gemeldeten Stelle:

is subject to the procedure set out in article 19 module C2 (CE 729234) of Legislation (EU) 2016/425 under the supervision of the notified body:

est soumis à la procédure visée à article 19 module C2 (CE 729234) de réglementation (UE) 2016/425 sous le contrôle de l'organisme notifié:

en volgens artikel 19 module C2 (CE 729234) van de verordening (EU) 2016/425 onderworpen is aan het toezicht van de genotificeerde organisatie:

**BSI Group (2797)
Say Building
John M. Keynesplein 9
1066 EP Amsterdam
Netherlands**

Stockholm, 2020-10-29

Mikael Klockseth
CEO

8. Gwarancja

Maska medyczna Tiki została wyprodukowana i przetestowana zgodnie z najwyższymi możliwymi standardami jakości przez Tiki Safety AB.

Tiki Safety AB gwarantuje, że ten produkt jest wolny od wad materiałowych lub wykonawczych, pod warunkiem, że produkt był używany zgodnie z wydanymi od czasu do czasu instrukcjami Tiki Safety AB.

Ta ograniczona gwarancja oferowana przez Tiki Safety AB obejmuje wady materiałowe lub wady działania produktów Tiki Safety AB, które wystąpiły i zostały zgłoszone w okresie gwarancyjnym zgodnie z instrukcją i pod warunkiem spełnienia innych wymagań.

Niniejsza gwarancja dotyczy tylko pierwotnego nabywcy i nie można jej przenieść. Wyłącznie konsumenci, którzy zakupili produkty Tiki Safety AB od autoryzowanych sprzedawców detalicznych lub odsprzedawców Tiki Safety AB albo za pośrednictwem Tiki Safety AB, są objęci niniejszą ograniczoną gwarancją.

Należy pamiętać, że okres gwarancji może się różnić w zależności od lokalnych przepisów, w których produkt był pierwotnie sprzedawany. Skontaktuj się z lokalnym dystrybutorem / sprzedawcą w każdym kraju, aby upewnić się, która gwarancja dotyczy Ciebie jako konsumenta końcowego.

Obowiązują następujące okresy gwarancji:

- Dmuchawa PAPR, bez materiałów eksploatacyjnych: 1 rok od daty zakupu
- Baterie i ładowarka: 1 rok od daty zakupu

Gwarancja nie obejmuje:

- Materiały eksploatacyjne (bez gwarancji):
 - › Maska
 - › Uprząż
 - › Filtr

Tiki Safety AB zobowiązuje się, w ramach gwarancji, naprawić wszelkie wadliwe produkty w następujący sposób:

- Tiki Safety AB według własnego uznania bezpłatnie wymieni całość lub część produktu, który podczas zamierzonego użytkowania okaże się wadliwy z powodu złej produkcji i / lub złej jakości materiałów.
- Jeśli Tiki Safety AB zdecyduje się nie zapewniać wymiany, a naprawa zostanie uznana za niemożliwą lub może zostać przeprowadzona w rozsądny sposób, Tiki Safety AB może zdecydować się na zwrot ceny zakupu w zamian za zwrot produktu.

Gwarancja nie obejmuje problemów spowodowanych przez:

- A. Warunki, awarie lub uszkodzenia nie wynikające z wad materiałowych lub wykonawczych.
- B. Warunki, awarie lub uszkodzenia spowodowane nieprawidłowym zużyciem, nieprawidłową instalacją, niewłaściwą konserwacją, niewłaściwym użytkowaniem, uszkodzeniami zewnętrznymi, zaniedbaniem, wypadkiem lub modyfikacjami.
- C. Akcesoria, podłączone materiały i produkty lub powiązane produkty, które nie zostały wyprodukowane przez Tiki Safety AB.

Niniejsza ograniczona gwarancja traci ważność, jeśli produkt zostanie zwrócony z usuniętymi, uszkodzonymi lub naruszonymi etykietami lub innymi zmianami (w tym usunięcie dowolnego elementu lub ostony).

Firma Tiki Safety AB przyzna jedynie roszczenia gwarancyjne złożone zgodnie ze wszystkimi warunkami oświadczenia gwarancyjnego dołączonego do produktu i pod warunkiem przestrzegania prawidłowej procedury zwrotu.

Aby skorzystać z gwarancji, należy podać następujące informacje:

1. Paragon lub inny dokument potwierdzający datę i miejsce zakupu.
2. Jasny opis problemu.
3. Dostawa produktu lub wadliwej części starannie zapakowana, opłacona przesyłką, ubezpieczona i ze śledzeniem transportu.

Gdy firma Tiki Safety AB lub jej agenci / przedstawiciele zakończą obsługę gwarancyjną, wszystkie naprawione lub wymienione produkty lub części zostaną zwrócone z opłaconą przesyłką.

Aby uzyskać informacje o tym, jak skontaktować się z działem obsługi klienta, odwiedź www.tikisafety.com.

NAPRAWA LUB WYMIANA (LUB W OGRANICZONYCH OKOLICZNOŚCIACH ZWROT CENY ZAKUPU) ZGODNIE Z WARUNKAMI NINIEJSZEJ GWARANCJI JEST WYŁĄCZNYM ŚRODKIEM NABYWCY. TIKI SAFETY AB NIGDY NIE ZOBOWIĄDUJE SIĘ ANI NIE UPOWAŻNIA ŻADNEJ OSOBY DO PRZYJMOWANIA INNYCH LUB DODATKOWEJ ODPOWIEDZIALNOŚCI W ZWIĄZKU Z TYM PRODUKTEM W IMIENIU.

FIRMA TIKI SAFETY AB NIE MOŻE PONOSIĆ ODPOWIEDZIALNOŚCI WOBEC KUPUJĄCEGO ANI ŻADNEJ INNEJ OSOBY ZA MAŁE, SZCZEGÓLNE LUB WTÓRNE SZKODY WYNIKAJĄCE Z NARUSZENIA GWARANCJI ANI ZA DOROZUMIANE GWARANCJE (W TYM ALE NIE OGRANICZAJĄCE SIĘ DO GWARANCJI HANDLOWYCH).

Informacja o prawach autorskich i wykluczeniu odpowiedzialności

Firma Tiki Safety AB nie składa żadnych oświadczeń ani nie udziela żadnych gwarancji w odniesieniu do treści niniejszego dokumentu. Ponadto, informacje zawarte w niniejszym dokumencie mogą ulec zmianie bez uprzedzenia. Podczas przygotowywania niniejszej instrukcji podjęto wszelkie środki ostrożności. Tym niemniej, firma Tiki Safety AB nie ponosi żadnej odpowiedzialności za błędy lub pominięcia, ani za jakiegokolwiek szkody wynikłe z wykorzystania informacji zawartych w niniejszej publikacji. Wszelkie dane czasowe/ wymiarowe podane w niniejszej instrukcji dotyczą warunków optymalnych. Czasy ładowania i czas pracy mogą się różnić w zależności od: temperatury, typu filtra, liczby cząsteczek w powietrzu, intensywności oddychania użytkownika itp.

Wszystkie prawa zastrzeżone. Żadna część niniejszej instrukcji nie może być reprodukowana w jakiegokolwiek postaci bez wyraźnej pisemnej zgody ze strony firmy Tiki Safety AB.

Wszelkie ilustracje oraz teksty zamieszczone w niniejszej instrukcji są chronione prawami autorskimi ©2020.

Wszystkie produkty zostały opatentowane na całym świecie. Nr kat. D755953.

9. Numery katalogowe części

Następujące pakiety lub poszczególne części można zamówić według poniższych numerów katalogowych.

„Pakiet startowy” zawiera wszystkie elementy potrzebne do skompletowania jednej (1) kompletnej, gotowej do użycia maski Tiki medical:

- Maska (wizjer) z dołączonym kotnierzem uszczelniającym i zainstalowanym zaworem wydechowym
- Filtr wdechowy
- Dmuchawa
- Paski przytrzymujące
- Ostona podbródka
- Filtr wydechowy
- Ładowarka akumulatora
- Uszczelka złącza gwintowego

Wszystkie produkty są wysyłane w tekturowych pudełkach, które są specjalnie zaprojektowane do przechowywania wskazanych produktów.

Wszystkie zamówienia są wysyłane na zasadzie EX Works (EXW), oznacza to, że firma Tiki Safety AB udostępnia zamówione produkty na terenie swojego zakładu, a kupujący może skorzystać z usług swojego preferowanego partnera logistycznego i w ten sposób przejąć koszty transportu.

Nazwa produktu	Nr katalogowy:
Tiki Medical Starter pack, maska mała	1200-51
Tiki Medical Starter pack, maska średnia	1200-52
Tiki Medical Starter pack, maska duża	1200-53
Tiki Medical Mask, pakiet 5 szt., maska mała	1210-51
Tiki Medical Mask, pakiet 5 szt., maska średnia	1210-52
Tiki Medical Mask, pakiet 5 szt., maska duża	1210-53
Filtr wdechowy P3 (biały), 2 szt.	1005-51
Filtr wdechowy P3 (biały), 120 szt.	1005-52
Filtr wydechowy P3 (zielony), 2 szt.	1005-56
Filtr wydechowy P3 (zielony), 120 szt.	1005-57
Pakiet akumulatora zewnętrznego	1007-51
Uniwersalna ładowarka samochodowa 12 – 24 V	1080-51
Paski przytrzymujące, 5 szt.	1012-51

Il. 1

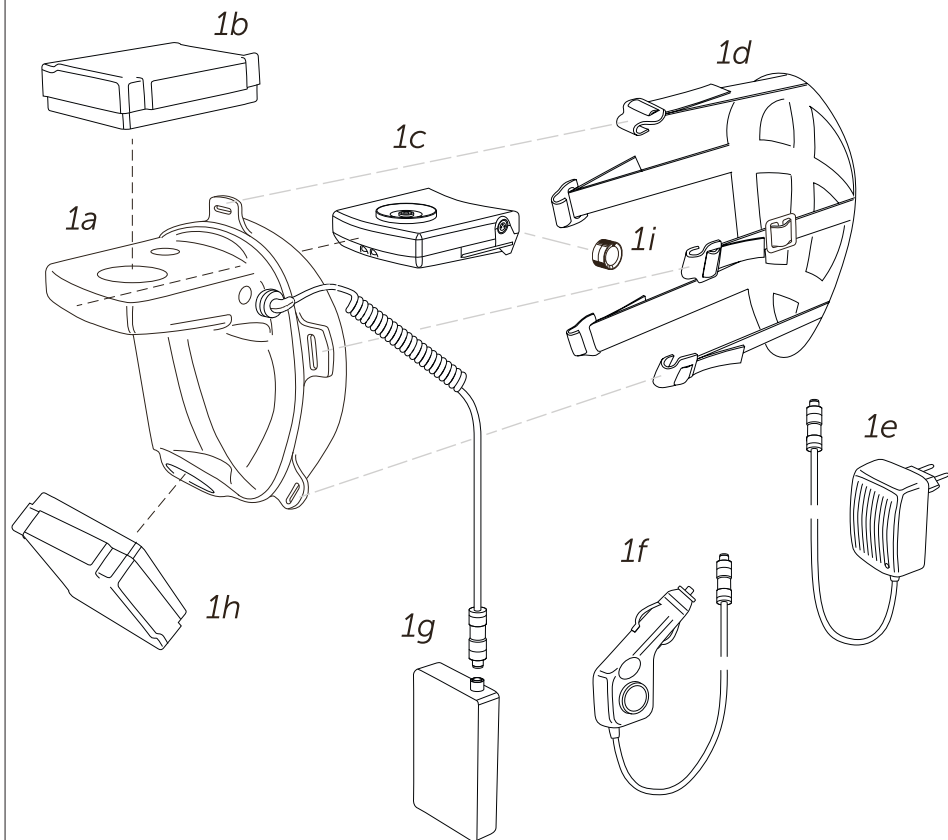

Il. 2

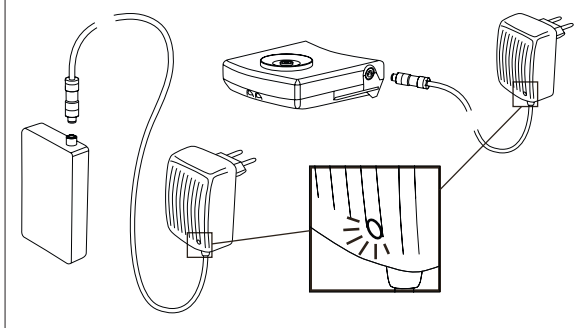

Il. 3

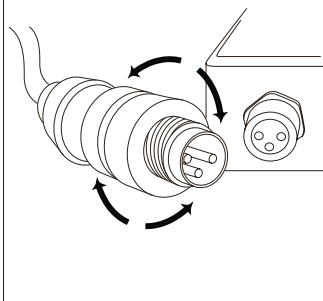

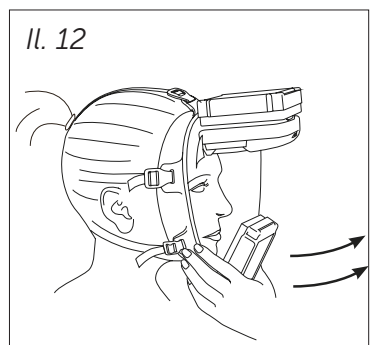
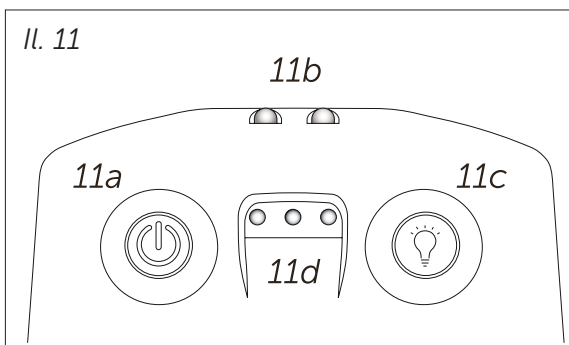
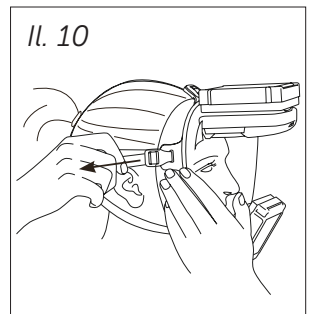
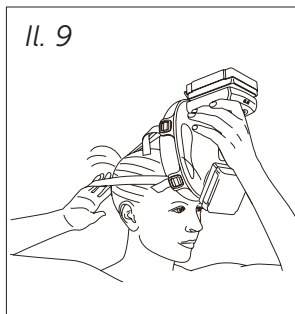
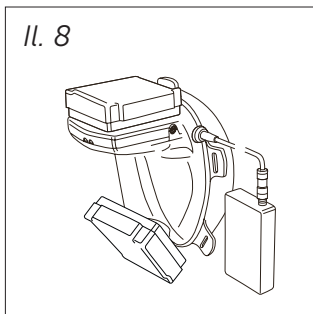
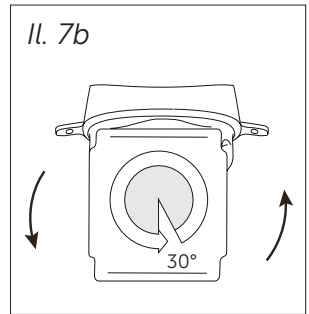
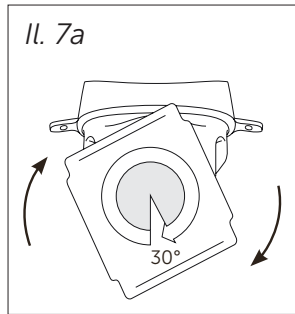
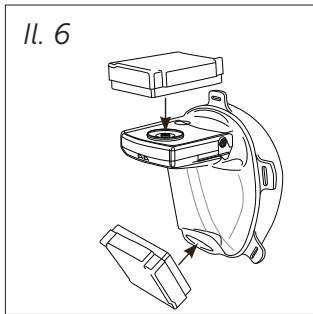
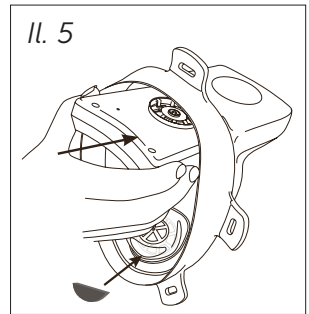
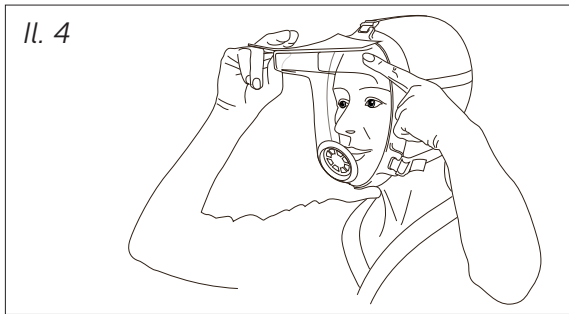

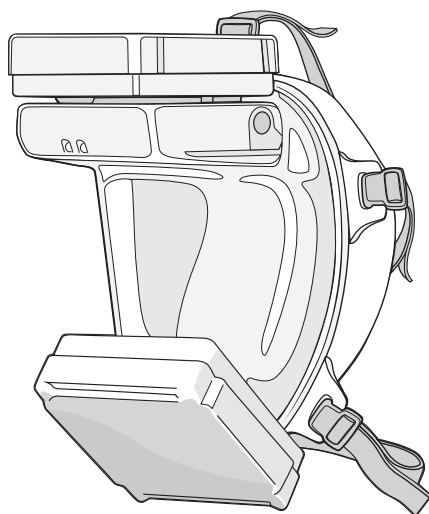

Instrukcja w j. polskim

Zapytania o charakterze ogólnym: info@tikisafety.com

Pytania dotyczące sprzedaży: sales@tikisafety.com

Zamówienia: order@tikisafety.com

+46 8 35 32 49

Tiki Safety AB

Skällstavägen 9

SE-197 40 Bro, Szwecja

www.tikisafety.com

Maska TIKI medical została zaprojektowana i wyprodukowana w Szwecji.