

tiki

medical

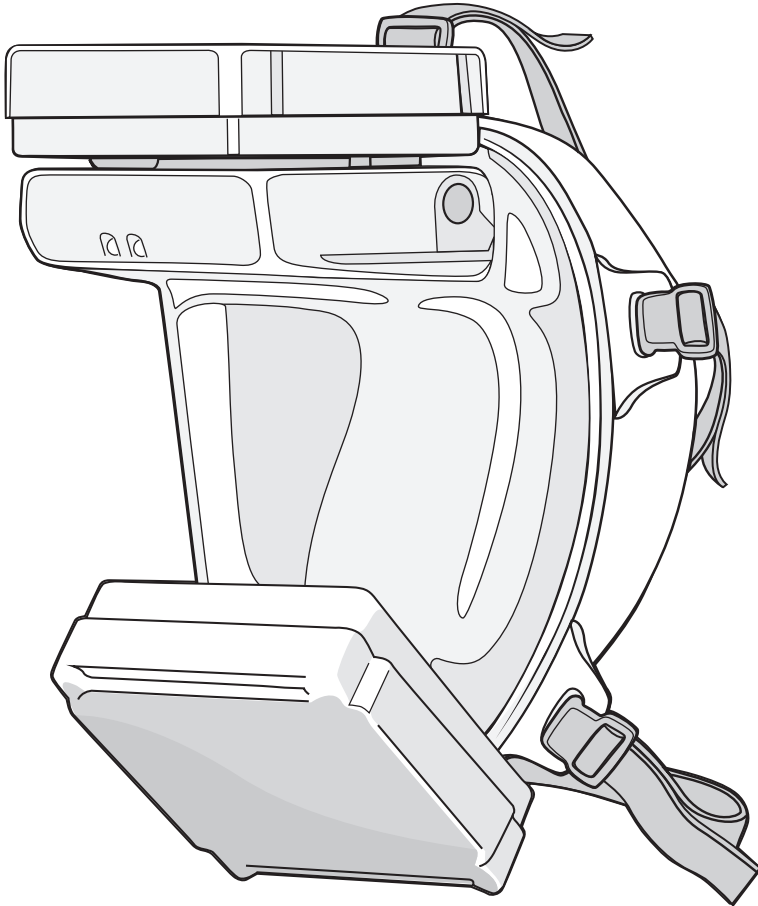

P/N: 1091-10
NO



NORSK BRUKERHÅNDBOK

www.tikisafety.com

Generelle henvendelser: info@tikisafety.com
Salgsrelaterte spørsmål: sales@tikisafety.com
Overbevist: order@tikisafety.com
Telefon: +46 8 35 32 49

Tiki Safety AB
Skällstavägen 9
SE-197 40 Bro
Sverige
www.tikisafety.com

Tiki Safety AB gjør sitt ytterste for å produsere Tiki medical-masken så den oppfyller overlegne bransjestandarder, lovpålagte krav, sikkerhet og brukerkomfort.

Hvis du som bruker er fornøyd med Tiki medical-masken, fortell det til nettverket ditt!

Hvis du til tross for arbeidet vi har lagt ned i produktet ikke er helt fornøyd, eller mener at det er rom for forbedring av Tiki medical-maskene våre, så hører vi gjerne fra deg!

Og gi oss muligheten til å løse den utfordringen og forbedre produksjonsstandarder vår enda mer, vi setter stor pris på tilbakemeldingene dine!

Tiki Safety AB gir ingen representasjon eller garanti når det gjelder innholdet i dette dokumentet.

I tillegg kan informasjonen i dokumentet endres uten varsel.

Alle forholdsregler er blitt tatt ved sammenstillingen av denne håndboken.

Tiki Safety AB tar likevel ikke noe ansvar for feil eller utelatelser eller for skader som måtte oppstå som et resultat av bruken av informasjonen i denne publikasjonen.

De måleverdiene og håndtering av Tiki medical-masken som beskrives i denne håndboken går ut fra optimale forhold.

Ladetiden og brukstiden kan variere avhengig av: temperatur, filtertype, mengde partikler i luften, brukerens pustefrekvens etc.

Alle rettigheter til Tiki medical og denne brukerhåndboken er forbeholdt Tiki Safety AB.

Ingen deler av denne håndboken får reproduseres i noen form uten uttrykkelig skriftlig tillatelse fra Tiki Safety AB.

Alle illustrasjoner og all tekst i denne brukerhåndboken er underlagt opphavsrett ©2020.

Den Tiki medical-masken som er beskrevet i denne brukerhåndboken er patentet globalt under patentnummer: D755953.

Brukerhåndboken på engelsk (EN) er den originale håndboken, brukerhåndbøker på andre språk er oversettelser.

Denne håndboken kan endres når som helst. Den siste utgaven er tilgjengelige for nedlasting på www.tikisafety.com. Sørg for at du har den siste versjonen av håndboken for hånden for referanseformål.

Innholdsfortegnelse

1. Sikkerhet	5
1.1 Les brukerhåndboken	5
1.2 Opplæring	5
1.3 Før bruk	5
1.3.1 Ansiktshår	6
1.3.2 Utstikkende nese	6
1.3.3 Briller.....	6
1.4 Klargjøre Tiki medical-masken	7
1.5 Opplæring i håndtering av farlige stoffblandinger	7
1.6 Filterbegrensninger	7
1.7 Materialer i Tiki medical-masken	8
1.7.1 Grunnleggende komponenter.....	8
1.7.2 Batterier	8
1.8 Ved bruk.....	9
1.9 Risikosituasjoner	10
1.10 Etter bruk	11
2. Design	12
2.1 Beskrivelse	12
2.1.1 Generell beskrivelse	12
2.1.2 Deler	12
2.1.3 Trykksensor	14
2.2 Knapper og indikatorlamper	15
2.2.1 På/av-knappen	15
2.2.2 Lampene	15
2.2.3 Knappen for lampene.....	15
2.2.4 Tre (3) indikatorlamper.....	16
2.3 Indikatorlampenes indikasjoner	16
2.3.1 Vifteenhet av.....	16
2.3.2 Vifteenhet på.....	16
2.3.3 Lavt batterinivå.....	16
2.3.4 Filteradvarsel eller lekkasje.....	17
2.4 Spesifikasjoner	18
2.4.1 Mål.....	18
2.4.2 Driftsforhold	19
2.4.3 Prestasjonstester	19
2.4.4 Sporbarhet	19
2.5 Piktogrammer	20
2.6 Tiltent bruk.....	21
2.6.1 Åndedrettsvern.....	21
2.6.2 Beskyttelse mot kontakt med huden og øynene.....	22
2.7 Ikke-tiltent bruk	22

3. Prosedyrer før bruk	23
3.1 Test før all bruk at masken er tett.....	24
3.2 Klargjøre masken for bruk.....	25
3.3 Hvordan du leser av QR-koden.....	26
4. Prosedyrer ved bruk	27
4.1 Lade batteriet/-ene	28
4.2 Bruk med det eksterne batteriet	29
4.3 Ta på Tiki medical-masken	30
4.4 Kalibrere vifteenheten	31
4.5 Justere vifteenhastigheten	31
4.6 Testing av masken under bruk.....	32
4.7 Ta av Tiki medical-masken	33
5. Vedlikeholdsprosedyrer	34
5.1 Rengjøring av Tiki medical-masken.....	35
5.2 Bytte innåndingsfilteret (hvitt)	36
5.3 Bytte utåndingsfilteret (grønt)	37
5.4 Lagring	38
6. Avfallshåndtering	39
7. Standarder	40
7.1 Rapporter	40
7.1.1 Teknisk kontrollorgan	40
7.1.2 Eksternt kontrollorgan	40
7.1.3 Prestasjonstester	40
7.2 Beskyttelsesklasse.....	40
7.3 Forordninger og standarder.....	41
7.4 Patentert design.....	41
7.5 CE	41
7.6 Samsvarserklæring	42
8. Garanti	43
Merknad om opphavsrett og ansvarsfraskrivelse	44
9. Ordrenummer for deler	45

1. Sikkerhet

I denne brukerhåndboken refererer uttrykket «farlige stoffblandinger» til: «stoffer og stoffblandinger som er farlige for helsen og mot skadelige biologiske agenser» slik det er definert i EU 2016 / 425 vedlegg II i avsnitt 3.10.

1.1 Les brukerhåndboken

Les denne brukerhåndboken helt før du bruker Tiki medical-masken!

Sørg for at du forstår alle deler av denne brukerhåndboken helt før du bruker Tiki medical-masken.

1.2 Opplæring

Tiki Safety AB gir ikke klasseromsundervisning om sikkerhet, bruk eller vedlikehold av Tiki medical-masken.

Det er brukerens ansvar å lære opp seg selv i sikkerhetsaspekter ved, klargjøring, bruk og vedlikehold av Tiki medical-masken.

Håndter Tiki medical-masken korrekt i henhold til disse aspektene som er forklart i:

- Denne brukerhåndboken.
Det er derfor obligatorisk for brukeren å lese grundig gjennom den
- Videoen, på: www.tikisafety.com/video

Videre har Tiki Safety AB viet spesiell oppmerksomhet til sikker og ergonomisk bruk av Tiki medical-masken så den skal være sikker og enkel å bruke.

For det første å lese denne brukerhåndboken og se de angitte videoene.

Hvis brukeren etter dette fremdeles er usikker på enkelte aspekter av: sikkerhetsaspektene, forberedelse, bruk og vedlikehold av Tiki medical-masken, anbefaler Tiki Safety AB å:

- For det andre å spørre en person som har erfaring med bruk av heldekkende ansiktsmasker om råd
- For det tredje å kontakte Tiki Safety AB

1.3 Før bruk

Tiki medical-masken selv gjør ikke brukeren oppmerksom på helse- og sikkerhetskrav, under forutsetning at:

- Tiki medical-masken brukes nøyaktig som beskrevet i denne brukerhåndboken
- Instruksjonene i sikkerhetsdatabladet (SDB) som medfølger de farlige stoffblandingene følges

Les denne brukerhåndboken helt før du bruker Tiki medical-masken!

Sørg for at du forstår alle deler av denne brukerhåndboken helt før du bruker Tiki medical-masken.

Følgende situasjoner skal vurderes for potensiell fare, før Tiki medical-masken brukes.

Slik risikovurdering er brukerens ansvar, eller ansvaret til den organisasjonen som er ansvarlig for brukeren, som f.eks. brukerens arbeidsgiver.

Før bruk skal Tiki medical-masken testes av den personen som skal bruke den, i henhold til prosedyren: 3.1 Test før all bruk at masken er tett på side 24.

For alle situasjoner nedenfor, se også avsnitt 1.8 Ved bruk på side 9.

1.3.1 Ansiktshår

Ansiktshår kan føre til at tetningen mellom Tiki medical-masken og brukerens ansikt ikke fungerer som den skal.

Dette kan føre til risiko for at det oppstår åpninger mellom Tiki medical-masken og brukerens ansikt.

Tiki Safety AB anbefaler å – om nødvendig – barbere bort ansiktshår før bruk av Tiki medical-masken.

Vær spesielt oppmerksom på områdene der masken berører ansiktet.

1.3.2 Utstikkende nese

En nese som stikker langt ut kan berøre innsiden av Tiki medical-masken og føre til enten:

- Ubehag for brukeren
- Eller risiko for at det oppstår åpninger mellom Tiki medical-masken og brukerens ansikt

Tiki Safety AB designet Tiki medical-masken i henhold til ergonomiske bransjestandarder, men det kan likevel forekomme at en nese berører masken.

For å forhindre den angitte risikoen anbefaler Tiki Safety AB bruk av – hvis mulig – en maske av en større størrelse.

Tiki Safety AB anbefaler brukeren å holde ut med neseubehaget i stedet for å risikere at det skal oppstå åpninger.

1.3.3 Brillor

Tiki Safety AB designet Tiki medical-masken i henhold til ergonomiske bransjestandarder når det gjelder brillebruk.

Det kan likevel skje at brukerens briller fører til at tetningen mellom Tiki medical-masken og brukerens ansikt ikke blir tett.

Dette kan føre til risiko for at det oppstår åpninger mellom Tiki medical-masken og brukerens ansikt.

Derfor anbefaler Tiki Safety AB å:

- Vurdere risikoen før bruk av Tiki medical-masken
- Bruke kontaktlinser i kombinasjon med masken, hvis mulig

1.4 Klargjøre Tiki medical-masken

Ikke klargjør Tiki medical-masken enda, det er viktig at du følger disse sikkerhetsinstruksjonene under klargjøringen av Tiki medical-masken.

Klargjør Tiki medical-masken i henhold til prosedyren: 3.2 Klargjør masken for bruk, på side 25, men ikke fjern den røde etiketten enda (hvis slik finnes) øverst til venstre på masken!

Hvis den røde etiketten øverst til venstre på masken enten ikke finnes eller er blitt fjernet ved et uhell, må ikke masken brukes uten et eksternt batteri eller den skruteingen som kan kjøpes som ekstrautstyr.

En maske uten den røde etiketten øverst til venstre på masken er sikker å bruke med et eksternt batteri, eller skruteingen som fulgte med masken!

1.5 Opplæring i håndtering av farlige stoffblandinger

Merk at Tiki Safety AB produserer Tiki medical-masken som personlig verneutstyr (PVU) slik dette er definert i EU 2016/425 vedlegg II i avsnitt:

3.10 «Beskyttelse mot stoffer og stoffblandinger som er farlige for helsen og mot skadelige biologiske agenser».

Det er derfor ikke Tiki Safety ABs ansvar å lære opp brukerne av Tiki medical-masken om farene ved disse farlige stoffblandingene.

Ansvaret for å lære opp brukeren av Tiki medical-masken om farene med farlige stoffblandinger er brukerens ansvar, eller ansvaret til den organisasjonen som er ansvarlig for brukeren, som f.eks. brukerens arbeidsgiver.

Tiki Safety AB anbefaler at brukeren får opplæring om farene samt forebyggende og beskyttende tiltak for å kontrollere eksponeringen for farlige stoffblandinger.

1.6 Filterbegrensninger

Merk at P3-partikkelfilteret på Tiki medical-masken har – som alle andre filtre – begrensninger.

Verifiser derfor at filtrene på Tiki medical-masken er egnet for det tiltenkte bruksområdet, og at det beskytter brukeren mot de forventede farene i miljøet der den skal brukes.

Se også avsnittene:

- 2.5 Piktogrammer på side 20
- 5.2 Bytte innåndingsfilteret (hvitt) på side 36
- 5.3 Bytte utåndingsfilteret (grønt) på side 37

Innåndingsfilteret (hvitt) må kun brukes som et innåndingsfilter! Ikke som utåndingsfilter!

Utåndingsfilteret (grønt) må kun brukes som et utåndingsfilter! Ikke som innåndingsfilter!

Øverst til høyre på filtrene står følgende logo:

informasjon ved siden av disse logoene angir tidsbegrensningen for oppbevaring av nye filter, når de oppbevares i originalemballasjen.



Indikasjonen er: en forkortelse for måneden som består av tre (3) bokstaver (engelsk staving) og året.

Ikke bruk et filter etter denne datoen!

1.7 Materialer i Tiki medical-masken

Komponent	Delenavn	Materiale
Innåndingsfilter (hvitt)	Filterdeksel (hvitt)	ABS
Utåndingsfilter (grønt)	Filterdeksel (grønt)	ABS
Maske	Tetningskrage	Termoplastisk elastomer (TPE)
Sele	Klips	Nylon
Maske	Maskevisir lite / medium / stort	PETG
Vifteenhet	Vifteenhetdeksel	ABS
Sele	Triglide	POM
Maske	Utløpsventilsete	PETG
Maske	Utløpsventilmembran	Silikon
Sele	Sele	PA, gummi
Maske	Hakebeskyttelse	Ekspandert CR
Eksternt batteri	Batteriklips med skruer	ABS, stål

1.7.1 Grunnleggende komponenter

Tiki medical-maskens grunnleggende komponenter beskrives i avsnitt:

2.1 Beskrivelse på side 12.

Disse grunnleggende komponentene produseres i materialene som angitt nedenfor.

Ingen av disse materialene utsetter brukeren av Tiki medical-masken for helse- eller sikkerhetsrisikoer.

1.7.2 Batterier

Vifteenheten med det interne batteriet og det eksterne batteriet inneholder litiumpolymerbatterier (LiPo).

Derfor må følgende forholdsregler tas:

- Ikke kast LiPo-batterier i ild eller utsett det for ekstrem varme
- Ikke demonter batteriet/-ene
- Ikke bruk et LiPo-batteri hvis det viser tegn på mekanisk skade eller svelling
- Ikke bruk et LiPo-batteri i kraftig regn, under en dusj eller senk det ned i vann
- Stopp umiddelbart oppladingen eller koble batteriet fra andre apparater hvis batteriet blir varmt
- Ikke lad et LiPo-batteri hvis temperaturen i omgivelsene er lavere enn 0 °C

Hvis vifteenhetsens batteri mot formodning skulle komme til skade og elektrolytten lekker ut, må du passe på så ikke brukeren får elektrolytten i øynene.

Hvis elektrolytten mot formodning skulle komme i kontakt med brukerens øyne:

- Skyll øynene med vann i et sikkert miljø
- Oppsøk lege umiddelbart

1.8 Ved bruk

Det er avgjørende for sikker bruk at Tiki medical-masken slutter helt tett rundt brukerens ansikt.

Hvis Tiki medical-masken ikke slutter helt tett rundt brukerens ansikt kan det være fare for at:

- Farlige stoffblandinger trenger inn gjennom åpninger mellom Tiki medical-masken og brukerens ansikt slik at de entrer det lukkede luftvolumet mellom Tiki medical-masken og brukerens ansikt, og derfor ikke lenger forhindrer at brukeren eksponeres for farlige stoffblandinger!

Det er derfor avgjørende at brukeren håndterer og justerer Tiki medical-masken som beskrevet i:

- Denne håndbokens brukerprosedyrer, se:
 - > 3 Prosedyrer før bruk på side 23
 - > 4 Prosedyrer ved bruk på side 27
 - > 5 Vedlikeholdsprosedyrer på side 34
- Videoen, på: www.tikisafety.com/video

Faren for at farlige stoffblandinger trenger inn i det lukkede luftvolumet mellom Tiki medical-masken og brukerens ansikt er avhengig av om brukeren kontrollerer at masken slutter tett.

Som et ekstra tiltak for å redusere risikoen, har Tiki Safety AB designet Tiki medical-masken som en maske med overtrykk.

Dette betyr at lufttrykket inne i det lukkede luftvolumet mellom Tiki medical-masken og brukerens ansikt er høyere enn lufttrykket i omgivelsene.

Dermed strømmes luft inn gjennom filteret øverst og ut gjennom utåndingsventilen og filteret lengst ned.

Som en konsekvens av dette:

- Hvis det på grunn av feil bruk skulle oppstå en åpning i tetningen mellom Tiki medical-masken og brukerens ansikt, vil luft ved optimale forhold bli trykket ut for å forhindre at farlige stoffer kommer inn
- Hvis farlige stoffer skulle trenge inn i det lukkede rommet mellom brukerens ansikt og Tiki medical-masken på grunn av feil bruk og til tross for overtrykket, vil overtrykket trykke de farlige stoffblandingene ut gjennom utåndingsventilen

Hvis det skulle oppstå en åpning, og det skulle være undertrykk over en viss tid, vil dette bli oppdaget og en hørbar og synlig alarm vil genereres, se også:

2.3.4 Filteradvarsel eller lekkasje på side 17.

Merk at hvis det oppstår en åpning mellom Tiki medical-masken og brukerens ansikt, vil Tiki starts energiforbruk bli høyere og dermed batteritiden kortere.

Det er derfor alltid svært viktig å følge instruksjonene som gjelder for bruk av Tiki medical-masken.

Merk at feil bruk av Tiki medical-masken ugyldiggjør garantien.

1.9 Risikosituasjoner

I og med at Tiki medical-masken ikke forsyner brukeren med oksygen (O₂), må ikke Tiki medical-masken brukes i atmosfærer med et redusert oksygenivå (O₂) som er mindre enn 19,5 %.

I og med at Tiki medical-masken er utstyrt med et batteri, er funksjonaliteten til Tiki medical-masken avhengig av batteritiden.

Det er alltid brukerens ansvar å kontrollere batteriets energinivå før bruk og følge med på energinivået under bruk.

Det kan oppstå en farlig situasjon hvis batterinivået er for lavt.

Følgende situasjoner angir enten at batteriets energinivå er for lavt, eller at Tiki medical-masken ikke fungerer som den skal:

- Alarmen for lavt batteri utløses
- Maskens luftstrøm reduseres eller stopper
- Brukeren kjenner symptomer som er beskrevet på sikkerhetsdatabladet (SDB) som medfølger den farlige stoffblandingen
- Annet

Hvis det oppstår en farlig situasjon må brukeren forlate omgivelsene med den farlige stoffblandingen og ta seg til et trygt sted på egenhånd eller med hjelp.

1.10 Etter bruk

Følg instruksjonene på sikkerhetsdatabladet (SDB) som medfølger den farlige stoffblandingen.

Følg instruksjonene for overgang fra omgivelsene med den farlige stoffblandingen til trygge omgivelser.

Merk at det ikke er Tiki Safety ABs ansvar å lage slike instruksjoner.

Dette er brukerens ansvar, eller ansvaret til den organisasjonen som er ansvarlig for brukeren, å lage slike instruksjoner.

Ta av Tiki medical-masken i et sikkert område og følg instruksjonene for overgang, i samsvar med prosedyren: 4.7 Ta av Tiki medical-masken, på side 33.

Rengjør Tiki medical-masken etter bruk. For informasjon om dette, se:

- Den farlige stoffblandings sikkerhetsdatablad
- Prosedyren: 5.1 Rengjøring av Tiki medical-masken på side 35

Hvis den farlige stoffblandingen er av en slik natur at enten Tiki medical-maskens innåndingsfilter, eller i ekstreme situasjoner hele Tiki medical-masken må kastes etter bruk, se:

- Den farlige stoffblandings sikkerhetsdatablad
- Prosedyren: 5.2 Bytte innåndingsfilteret på side 36
- Kapittel 6 Avfallshåndtering, på side 39

2. Design

2.1 Beskrivelse

2.1.1 Generell beskrivelse

Tiki medical-masken er:

- Et batteridrevet luftrensende åndedrettsvern (Powered Air Purifying Respirator (PAPR))
- En maske som dekker hele brukerens ansikt
- Utstyrt med to (2) filtre: innåndingsfilteret (hvitt) og et utåndingsfilter som tilvalgsmulighet (grønt), begge (2) er P3-partikkelfiltre

Innåndingsfilteret (hvitt) er et filter som renses luften som kommer inn i det lukkede luftvolumet mellom Tiki medical-masken og brukerens ansikt. Det forsyner dermed brukeren med filtrert luft å puste i.

Utåndingsfilteret (grønt) er et filter som renses luften som forlater det lukkede luftvolumet mellom Tiki medical-masken og brukerens ansikt. Og renses slik luften som brukeren puster ut.

Derfor kan Tiki medical-masken for eksempel brukes i et medisinsk miljø der pasienter har nedsatt immunsystem på grunn av sykdom eller andre årsaker.

Dette for å forhindre at slike personer blir smittet utilsiktet av patogene aerosoler eller dråper som det medisinske personellet puster ut.

2.1.2 Deler

I tillegg til det som er angitt nedenfor, leveres Tiki medical-masken med følgende komponenter som ikke er angitt på figur 1:

- Denne brukerhåndboken
- En liten halvsirkelformet hakebeskyttelse

Batterilader leveres med fire (4) støpsler som kan byttes av kunden så de passer den lokale standarden.

Batteriladeren er en standard AC til DC-adapter med inngangseffekt: 100–240 V, 50–60 Hz og 0,7 Amp.

Tiki medical-masken består av følgende deler.

Se også figur 1 på neste side.

- **Masken** (visir) av PET og TPE.
- **Selen**, laget av elastisk båndvev og klips av nylon.

Såfremt den ikke eksponeres for farlige miljøer, for smittsomme patogene stoffer eller andre skadelige partikler, kan selen brukes på nytt.

- **Vifteenheten** inneholder viften, arbeidslampene, driftsknapper og varsler. Den justerer luftstrømmen i masken automatisk etter behov, så det opprettholdes et overtrykk. Vifteenheten inneholder et LiPo-batteri som kan drive vifteenheten i minimum 60 minutter når det er fulladet.
- **Innåndingsfilteret (hvitt)** er et P3-partikkelfilter. Vær oppmerksom på at Tiki medical-masken kun inkluderer partikkelfiltre og derfor ikke skal brukes i områder som inneholder løsemidler i gassform og andre farlige luftbårne smittestoffer som et P3-filter ikke fjerner. Innåndingspartikkelfilteret består av ABS-plast og HEPA-glassfibermedium.
- **Utåndingsfilteret (grønt)** er et P3-partikkelfilter. Vær oppmerksom på at Tiki medical-masken kun inkluderer partikkelfiltre og derfor ikke skal brukes i områder som inneholder løsemidler i gassform og andre farlige luftbårne smittestoffer som et P3-filter ikke fjerner. Utåndingspartikkelfilteret består av ABS-plast og HEPA-glassfibermedium.
- **Batteriladeren**, forsyner vifteenhetens interne batteri og det eksterne batteriet med elektrisk strøm. Batteriene må lades separat, først det interne batteriet og deretter det eksterne, hvis slikt finnes. Lad alltid batteriene under tilsyn, og lad aldri batteriene når batteritemperaturen er lavere enn 0 °C.
- **Eksternt batteri** er ekstrautstyr og selges separat. Det eksterne batteriet er en påklips-enhet som inneholder et større LiPo-batteri. Det festes til vifteenheten med en kabel og skruemontering. Dette øker batterilevetiden med minst 6 timer, forutsatt at masken er helt tett.

Fig. 1

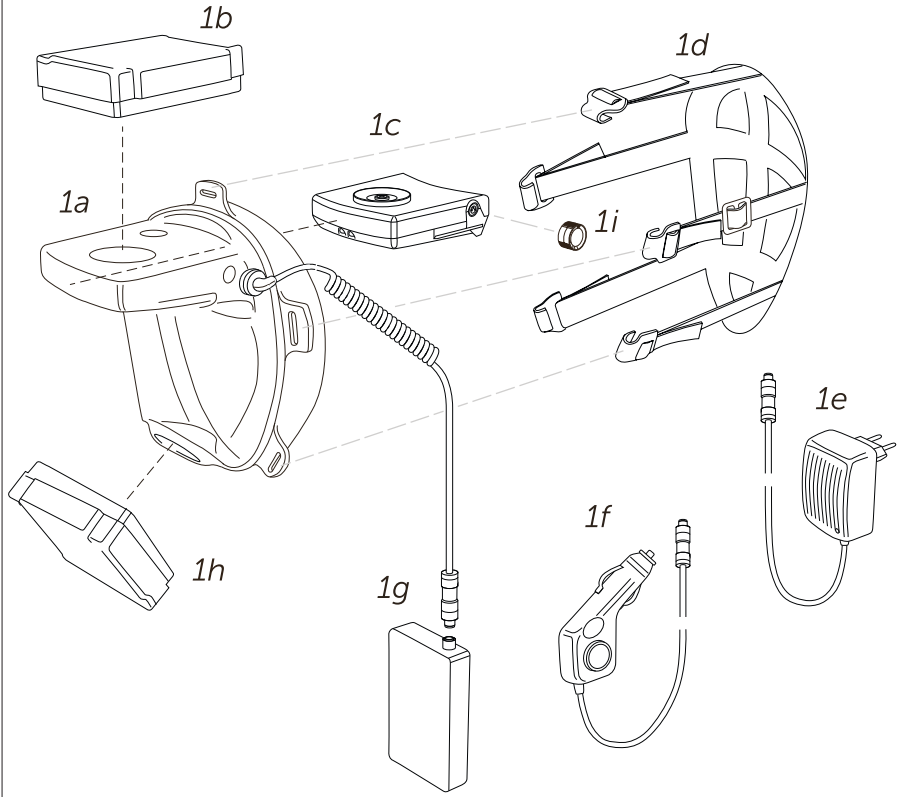

Tiki medical-masken består av følgende komponenter som vises på figur 1:

- 1a Masken, som dekker hele brukersens ansikt
- 1b Innåndingsfilteret (hvitt)
- 1c Vifteenheden med internt batteri
- 1d Selen
- 1e Batteriladeren
- 1f Billaderen, ekstrautstyr
- 1g Den eksterne batteripakken med kabel, ekstrautstyr
- 1h Utåndingsfilteret (grønt)
- 1i Skrutetningen

2.1.3 Trykksensor

Tiki medical-maskens vifteenhed inneholder en trykksensor.

Denne trykksensoren detekterer trykket i masken via det lille hullet øverst på visiret.

Hastigheten til viften i vifteenheten tilpasser seg automatisk så den genererer et overtrykk på 0,2 mbar.

Det er derfor viktig at brukeren kalibrerer vifteenheten hver gang Tiki medical-masken skal brukes, og når brukeren går inn i et nytt område. Dette kan for eksempel være inne versus ute, etasjer, operasjonsstue etc.

Se prosedyren: 4.4 Kalibrere vifteenheten på side 31.

2.2 Knapper og indikatorlamper

Tiki medical-maskens vifteenhet og dermed Tiki medical-masken har følgende knapper, lamper og indikatorlamper.

Knappene kan brukes når vifteenheten er plassert i masken.

Se figur 11:

11a På/av-knappen

11b Lamper for å gi ekstra lys på arbeidsstedet

11c Knappen for lampene på 11b

11d Tre (3) indikatorlamper

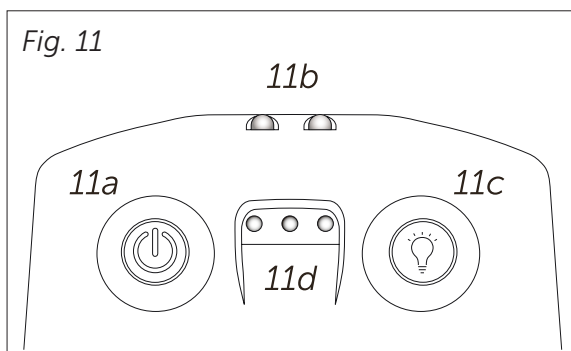

2.2.1 På/av-knappen

Bruk på/av-knappen til å:

- Kalibrere vifteenhet i henhold til: 4.4 Kalibrere vifteenheten, på side 31
- Starte og stanse vifteenheten.
Trykk og hold på/av-knappen inne i 3 sekunder for å skru på eller av
- Justere vifteenhetshastigheten i henhold til: 4.5 Justere vifteenhetshastigheten, på side 31

2.2.2 Lampene

Bruk lampene for ekstra belysning i arbeidsområdet.

2.2.3 Knappen for lampene

Bruk knappen til lampene for å:

Skru lysene på eller av når viften er «på»

2.2.4 Tre (3) indikatorlamper

Tiki medical-masken har tre (3) indikatorlamper 11d på figur 11.

Merk at figur 11 viser undersiden av vifteenhten med på/av-knappen til venstre.

Imidlertid er det slik at når Tiki medical-masken er i bruk, så er vifteenheten over brukerens synsfelt, og på/-av-knappen er til høyre!

I beskrivelsen nedenfor er symbolene for de tre (3) lampene:



Indikatorlampen er av og dermed slukket.



Indikatorlampen er på og dermed tent.



Indikatorlampen blinker og lyset tennes og slukkes derfor vekselvis.

2.3 Indikatorlampenes indikasjoner

2.3.1 Vifteenhet av

Merk at når indikatorlampene er på, så angir dette at vifteenheten er av.

Hvis indikatorlampene ikke lyser, og man ikke kan høre vifteenheten etter at det er gjort forsøk på å starte vifteenheten, så må batteriet lades.

2.3.2 Vifteenhet på



Indikatorlampen som er nærmest på/av-knappen er tent.

Dette angir at vifteenheten er på.

Indikatorlampen forblir tent så lenge viften er på.

2.3.3 Lavt batterinivå



Indikatorlampen som er nærmest på/av-knappen er tent.

Indikatorlampen som er lengst unna på/av-knappen blinker.

Vifteenheten gir fra seg en alarmlyd hvert femte (5) sekund.

Dette angir at batterinivået er lavt.

Merk at strømløs status anses å være en unormal situasjon.

Batterinivået holder i 15 minutter til.

Når alarmen går med lys og lyd, må brukeren:

- Forlate det farlige området
- Lade det interne batteriet i vifteenheten
- Lade det eksterne batteriet ved behov

2.3.4 Filteradvarsel eller lekkasje



Indikatorlampen som er nærmest på/av-knappen er tent.

De andre to (2) indikatorlampene blinker.

Vifteenheten gir fra seg en alarmlyd en (1) gang i sekundet.

Dette angir enten at:

- Innåndingsfilteret er blokkert
- Det har oppstått en større lekkasje

I begge situasjonene må brukeren:

- Forlate det farlige området
- Undersøke hva som førte til lekkasjen eller situasjonen med filteret
- Hvis det har oppstått et problem med innåndingsfilteret, bytt filteret i henhold til: 5.2 Bytte innåndingsfilteret på side 36
- Hvis det har oppstått en lekkasje på grunn av et mekanisk problem, bytt ut den defekte delen i henhold til de individuelle instruksjonene i kapittel 3 fra side 23
- Hvis en lekkasje har oppstått og årsaken er ukjent, se: 1.3 Før bruk på side 5
- Hvis en av grunnene over er årsaken til alarmen, kontakt Tiki Safety AB

2.4 Spesifikasjoner

2.4.1 Mål

Tiki medical-masken er tilgjengelig i tre (3) størrelser: liten, medium og stor.

Tiki medical-maskens mål er designet i henhold til ergonomiske bransjestandarder.

Tiki medical-masken har når den er klargjort for bruk, følgende vekt i gram (g), «klargjort for bruk», dette inkluderer:

- Maskens visir med tetningskrage som dekker hele brukerens ansikt
- Partikkelfiltrene
- Vifteenheten med internt batteri
- Selen

Totalvekten er som følger, dette er vektene for de komplette maskene:

- I størrelsen liten 430 g
- I størrelsen medium 440 g
- I størrelsen stor 450 g

Merk at designet til Tiki medical-masken har en ergonomisk form med kontakt rundt hele ansiktet og en sele på baksiden av hodet som strammer masken.

Dette designet distribuerer vekten over hele hodet og gir effektiv og ergonomisk komfort.

Komponent	Spesifikasjoner
Batteriadvartseltid	> 15 min (normale forhold)
Minste luftgjennomstrømning	200 l/min
Laveste filtergjennomstrømning	100 l/min
Trykkutløser	≤0,2 millibar
Trykkalarm	> 2 sekunder under trykk
Batteriladingspesifikasjoner	Inneffekt 100 V – 240 V AC, uteffekt 0,7 A DC
Maskens visir, liten	92 g
Maskens visir, medium	102 g
Maskens visir, stor	112 g
Vifteenhet	165 g
Innåndingsfilter	70 g
Utåndingsfilter	70 g
Sele	33 g
Eksternt batteri	200 g
Batterikabel	48 g

2.4.2 Driftsforhold

Tiki medical-masken er designet for bruk i driftstemperaturer fra minus (-) 10 °C til 45 °C og med en relativ fuktighet (RH) under 90 %.

Ikke bruk Tiki medical-masken i et miljø med en RH over 90 %.

Lad batteriene i et miljø med en temperatur fra 5 °C til 30 °C, i henhold til:

4.1 Lade batteriet/-ene på side 28.

2.4.3 Prestasjonstester

Hver eneste Tiki medical-maske har gjennomgått verifisering og tester i produksjonsfasen.

Når tetningskragen installeres på maskens visir, plasseres kombinasjonen på et kunstig testansikt.

I denne testkonfigurasjonen genereres det et vakuum i det lukkede luftvolumet mellom Tiki medical-masken og brukerens ansikt i en forhåndsbestemt periode.

Denne testen måler om masken kan holde dette vakuemet i den forhåndsbestemte perioden.

Kun masker som holder vakuemet i den forhåndsbestemte perioden blir godkjent og sendt videre i produksjonslinjen.

Masker som ikke holder vakuemet i den forhåndsbestemte perioden blir ikke godkjent og sendes derfor ikke videre i produksjonslinjen.

Testinstallasjonen genererer informasjon om testen, og lagrer denne informasjonen.

2.4.4 Sporbarhet

Siden hver eneste Tiki medical-maske har et unikt nummer, er informasjonen om dens respektive prestasjonstest sporbar fra produksjonsprosessen og frem til sluttbrukeren.

Vennligst merk at denne informasjonen kun er tilgjengelig etter forespørsel til Tiki Safety AB for rettslige undersøkelser om hendelser.

Se også prosedyren for avlesning av QR-koden på:

3.3 Hvordan du leser av QR-koden på side 26.

2.5 Piktogrammer

Følgende symboler på filteret følger EN 12942, ikke forveksle dette med noen annen europeisk standard eller annen standard.

Merk at Tiki medical-masken har følgende piktogrammer:

- Delenes delenummer, angis med «P/N»
- Angivelse av den aktuelle standarden
- En QR-kode



Åpne aldri filteret.



Resirkuleringssymbol som angir at den respektive delen kan resirkuleres, hvis den ikke er kontaminert.



Skal oppbevares i et miljø med relativ luftfuktighet (RH) som er lavere enn 60 %.



Angivelse av at batteriet er montert.

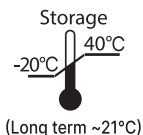

Lagres i et miljø med temperatur mellom minus (-) 20 °C og + 40 °C for korttidslagring. Lagres i et miljø med temperatur rundt 21 °C for langtidslagring.



Varselsymbol som angir at Li-ion-batteriet skal resirkuleres separat.



Varselsymbol som angir at den respektive delen skal behandles som spesialavfall.



CE-overenstemmelse i henhold til EU-direktiv 2016/425.

Pat.No.
D755953

Angivelse av det gjeldende patentnummeret.



Timeglass, ved siden av timeglasset er måneden og året for delens utløpsdato angitt. Merk at dette er oppbevaringstiden for en uåpnet pakke. Se også avsnittet: 1.6 Filterbegrensninger side: 7.



Henvisning til Tiki medical-maskens bruker- og vedlikeholdshåndbok.

2.6 Tiltent bruk

Tiki medical-masken er designet i henhold til «PVU-forordningen» (EU) 2016/425, tillegg II, avsnitt 3.10.

Og gir derfor beskyttelse mot stoffer og stoffblandinger som er farlige for helsen og mot skadelige biologiske agenser.

Tiki medical-masken gir:

- Åndedrettsvern
- Beskyttelse mot kontakt med huden og øynene

2.6.1 Åndedrettsvern

Tiki medical-masken er tiltent for beskyttelse av det menneskelige åndedrettssystemet.

Og gjør det mulig å forsyne brukeren med ren luft ved eksponering for forurensede atmosfærer.

Tiki medical-masken har to (2) filtre: et innåndingsfilter (hvitt) og et utåndingsfilter (grønt).

Innåndingsfilteret (hvitt) forsyner brukeren med ren luft.

Utåndingsfilteret (grønt) filtrerer ut farlige og patogene stoffer som brukerens utåndingsluft inneholder.

Materialene til de forskjellige delene i Tiki medical-masken er angitt i avsnitt:

1.7.1 Grunnleggende komponenter på side 8.

Disse materialene er spesifikt utvalgt, designet og inkludert i masken for å sørge for ren innånding og innåndingshygiene for brukeren i den eksponeringstiden utstyret brukes under de forventede bruksforholdene.

Og lekkasjetettheten for masken som dekker hele ansiktet, samt trykkfallet ved innånding, og filterets rengjøringskapasitet, sørger for at kontamineringspenetreringen fra en forurenset atmosfære holdes lav nok til at det ikke oppstår farlige situasjoner for brukerens helse eller hygiene.

Informasjon om de spesifikke egenskapene til Tiki medical-masken angis i avsnitt:

- 2.5 Piktogrammer på side 20
- 7.5 CE på side 41

2.6.2 Beskyttelse mot kontakt med huden og øynene

Tiki medical-masken er tiltenkt å skulle forhindre at brukerens ansikt kommer i kontakt med stoffer og stoffblandinger som er enten helsefarlige eller som inneholder skadelige biologiske agenser.

Tiki medical-masken forhindrer inntrenging og gjennomtrenging av slike stoffer, stoffblandinger og agenser takket være beskyttelsesskallet under de forventede bruksforholdene som Tiki medical-masken er utviklet for.

Derfor har materialet i Tiki medical-masken blitt valgt, designet og inkludert for å forsikre – så langt det er mulig og under forutsetning at brukeren følger instruksjonene i denne brukerhåndboken – total lekkasjetetthet, som muliggjør langvarig daglig bruk eller hvis ikke dette går, begrenset lekkasjetetthet som nødvendiggjør en begrensning av eksponeringsperioden.

2.7 Ikke-tiltenkt bruk

Tiki medical-masken skal ikke under noen omstendighet brukes som et pusteapparat for dykking, som snorkel eller som utstyr for undervannsaktiviteter.

Tiki medical-masken er **ikke** tiltenkt å:

- Beskytte brukeren i væsker
- Fungere som flytehjelp for brukeren.
- Brukes i ATEX-soner (ATMosphères EXplosives) med potensielt eksplosive atmosfærer
- Brukes som pusteapparat ved brannbekjempelse
- Brukes som en beskyttelsesenhet for ansiktet ved manipulering av elektriske enheter med eller uten spenning
- Brukes som beskyttelsesenhet for å forebygge skade på øynene under forhold der enten ikke-ioniserende stråling eller ioniserende stråling forventes å forekomme

Tiki medical-masken skal ikke brukes for bruksområder og situasjoner den ikke er tiltenkt for, kun for de bruksområder og situasjoner som er beskrevet under avsnitt: 2.6 Tiltenkt bruk på side 21.

3. Prosedyrer før bruk

I kapitlene: 3 Prosedyrer før bruk, 4 Prosedyrer under bruk og 5 Vedlikeholdsprosedyrer, er hvert avsnitt en separat, emnebasert prosedyre.

Avsnittene, og dermed også de emnebaserte prosedyrene er med hensikt plassert på én (1) side per én (1) prosedyre.

Denne layouten er slik for at sluttbrukeren skal kunne produsere hurtigreferanseark for distribusjon internt i sin organisasjon.

Merk at hver prosedyre alltid er en del av denne brukerhåndboken og en viktig del i den.

3.1 Test før all bruk at masken er tett

1. Pakk ut delene fra «TikiSTART-startpakken» og legg delene på et bord.
2. Kontroller at alle delene er tilstede i henhold til avsnitt: 2.1 Beskrivelse på side 12. Hvis en eller flere deler mangler, kontakt Tiki Safety AB som beskrevet i kontaktinformasjonen på side 2.
3. Ta tak i masken – og kun masken – med én hånd.
4. Plasser et papirark øverst på masken for å tette de to (2) hullene. Dekk deretter til hullet på siden med fingeren din, se fig. 4.
5. Plasser masken på brukerens ansikt og trykk den tett inntil ansiktet.
6. Prøv å puste inn, en av følgende to (2) muligheter vil skje:
 - a. Brukeren kan **ikke** puste inn og det dannes et vakuum i det lukkede luftvolumet mellom Tiki start og brukerens ansikt.
Dette er **bra** og viser at tetningen er OK.
 - a. Brukeren kan puste inn og det dannes **ikke** et vakuum i det lukkede luftvolumet mellom Tiki start og brukerens ansikt.
Dette er **ikke bra** og viser at tetningen **ikke** er OK.
7. Hvis situasjonen i 6a skjedde, ta av masken og fjern papiret.
8. Hvis situasjonen i 6b skjedde må det evalueres hva som gjorde at tetningen ikke fungerte, dette gjøres på følgende måte:
 - a. Utfør prosedyren over på nytt.
 - b. Undersøk om maskekragen ble skadet da masken ble pakket ut.
 - c. Se sikkerhetssituasjonene nedenfor: 1.3 Før bruk på side 5.
 - d. I og med at maskene leveres i tre (3) størrelser, liten, medium og stor, kan du gjenta testen med en maske i annen størrelse.
 - e. Hvis alle maskene passer brukeren, eller ingen av årsakene ovenfor forklarer de mislykkede testene, kontakt Tiki Safety AB.

Fig. 4

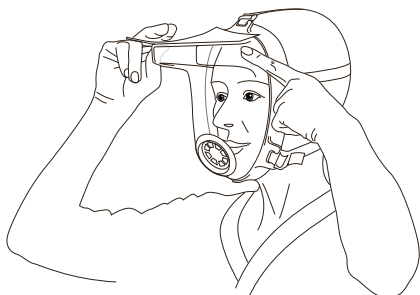

3.2 Klargjøre masken for bruk

1. Se figur 1 i avsnitt 2.1 Beskrivelse på side 12.
2. Fest selen (1d på figur 1) til masken (1a på figur 1).
3. Bestem om hakebeskyttelsen (delenummer 1055-01) må installeres. Fest hakebeskyttelsen på overflaten foran utåndingsventilen (fig. 5).
4. Posisjoner den interne vifteenhet som vist på figur 5.
5. Hold vifteenheten på innsiden av masken, og mens du holder den posisjonerer du innåndingsfilteret i 30° vinkel i forhold til vifteenheten som vist på figur 6. Merk retningen mot ansiktet som angis med teksten og pilene: «Denne siden mot ansiktet».
6. Vri innåndingsfilteret (hvitt) fra 30° til en 0° vinkel for å feste innåndingsfilteret (hvitt) til vifteenheten, som vist på figur 7a.

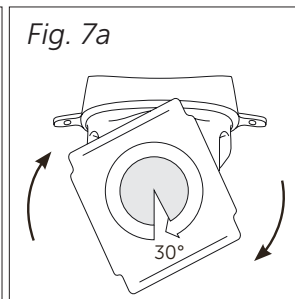
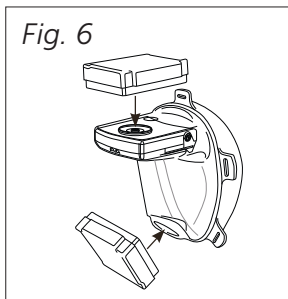
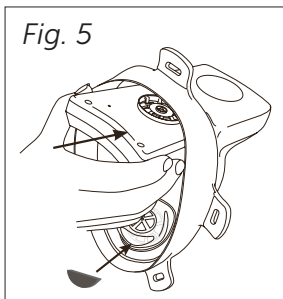

7. Posisjonerer utåndingsfilteret (grønt) i 30° vinkel i forhold til maskens akse som vist på figur 6. Merk retningen mot ansiktet som angis med teksten og pilene: «Denne siden mot ansiktet».
8. Vri utåndingsfilteret (grønt) fra 30° til en 0° vinkel for å feste utåndingsfilteret til masken, som vist på figur 7a.

3.3 Hvordan du leser av QR-koden

Denne prosedyren er ikke obligatorisk for sikker eller praktisk bruk.

Les av Tiki medical-maskens QR-kode for å hente frem serienummeret til den delen av masken.

1. Bruk en smarttelefon med en app til å lese av en QR-kode.
2. Les av QR-koden for den delen av Tiki medical-masken.
3. Delens serienummer vil vises på smarttelefonen.
4. Serienummeret har formatet: PNT1010-01D21B12345.
 - a. PN står for «part number» (delenummer).
 - b. De neste seks (6) sifrene og bindestreken angir delenummeret.
 - c. D står for «dato».
 - d. De neste fire (4) tallene angir produksjonsåret med to (2) tall og produksjonsmåneden med to (2) tall.
 - e. B står for «parti» (batch).
 - f. De neste to (2) tallene angir partiet som delen ble produsert i.
5. Hele serienummeret kan også brukes ved kommunikasjon med Tiki Safety AB ved hendelser.

Tiki Safety AB har spesifikke testrapporter om viktige deler av Tiki medical-masken.

Merk at dette kun er for kommunikasjon i forbindelse med hendelser.

4. Prosedyrer ved bruk

I kapitlene: 3 Prosedyrer før bruk, 4 Prosedyrer under bruk og 5 Vedlikeholdsprosedyrer, er hvert avsnitt en separat, emnebasert prosedyre.

Avsnittene, og dermed også de emnebaserte prosedyrene er med hensikt plassert på én (1) side per én (1) prosedyre.

Denne layouten er slik for at sluttbrukeren skal kunne produsere hurtigreferanseark for distribusjon internt i sin organisasjon.

Merk at hver prosedyre alltid er en del av denne brukerhåndboken og en viktig del i den.



Advarsel smittefare

I prosedyrene i kapitlene 4 Prosedyrer ved bruk og 5 Vedlikeholdsprosedyrer, må man forsikre seg om at ikke brukeren utsettes for de farlige stoffene som befinner seg på utsiden av masken.

Merk at det er brukerens ansvar, eller ansvaret til den organisasjonen som er ansvarlig for brukeren, å lage enten en passende prosedyre eller en arbeidsrekkefølge for å unngå risiko for slik kontaminering.

Denne prosedyren og/eller arbeidsrekkefølgen må alltid følges.

4.1 Lade batteriet/-ene

1. Ikke lad batteriene i et miljø der temperaturen er under 0 °C!
2. Merk at Tiki medical-masken kan brukes enten med eller uten det eksterne batteriet.
Det interne batteriet skal lades helt opp, selv om det eksterne batteriet brukes.
Merk at det eksterne batteriet er ekstrautstyr og må bestilles separat.
3. Koble batteriladeren (1e på figur 1) til batteriene.
4. Hvis indikatorlampen på batteriladeren er rød, betyr det at batteriet lader.
5. Hvis indikatorlampen på batteriladeren er grønn, betyr det at batteriet er fulladet, se figur 2.
6. Hvis kun det interne batteriet benyttes, er Tiki medical-masken klar til bruk når det interne batteriet er ladet.

Merk – Hvis batteriladeren ikke har et ladeindikatorlys må du lese instruksjonene som følger med laderen.

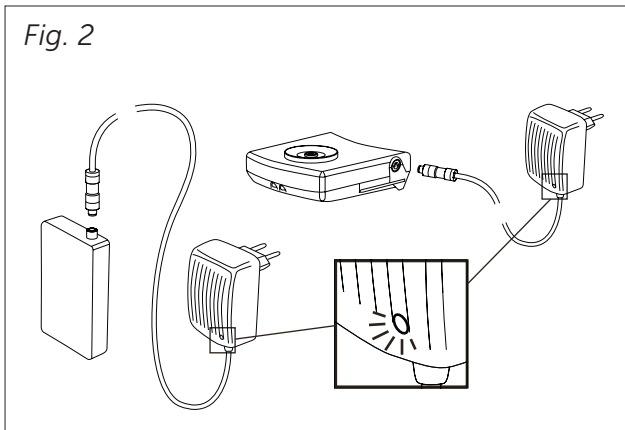

4.2 Bruk med det eksterne batteriet

1. Lad både det interne og det eksterne batteriet før bruk.
2. Hvis indikatorlampen på batteriladeren er rød, betyr det at batteriet lader.
3. Hvis indikatorlampen på batteriladeren er grønn, betyr det at batteriet er fulladet, se figur 2.
4. Gjør følgende når både det interne og det eksterne batteriet er fulladet:
 - a. Trekk ladekabelen gjennom Triglide-spennet på selen for å forsikre deg om at kabelen har strekkavlastning og at den ledes bakover fra brukeren.
 - b. Fjern skrutetningen eller den røde teipen øverst til venstre på masken.
 - c. Sett inn og skru fast kabelen fra det eksterne batteriet til det interne batteriet, og forsikre deg om at stiftkonfigureringen er korrekt, se figurene 3 og 8.
 - d. Koble kabelen til det eksterne batteriet.
5. Bruk Tiki medical-masken i henhold til prosedyren:
6. Skru løs kabelen fra det interne batteriet som vist på figur 3 etter bruk.

Ikke la det eksterne batteriet være koblet til det interne batteriet når ikke masken er i bruk.

Hvis de ikke koble fra vil batteriene raskt lades ut.
7. Merk at den røde teipen eller skrutetningen i trinn 4a skal settes på plass igjen hvis Tiki medical-masken senere skal brukes med kun det interne batteriet, se avsnitt: 1.4 Klargjøre Tiki medical-masken på side 7.

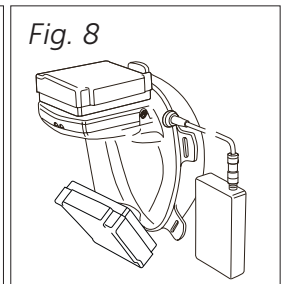
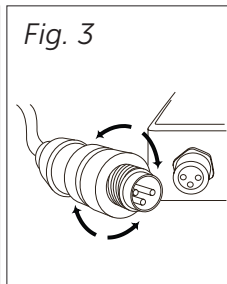
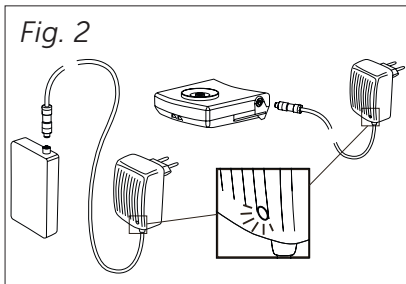

4.3 Ta på Tiki medical-masken

1. Hvis du ikke allerede har gjort det:
 - a. Les brukerhåndboken helt.
 - b. Klargjør masken i henhold til prosedyren:
3.2 Klargjøre masken for bruk på side 25.
 - c. Lad batteriet i henhold til prosedyren:
4.1 Lade batteriet/-ene, på side 28.
2. Før bruk,
 - a. Kalibrer vifteenheten i henhold til prosedyren:
4.4 Kalibrere vifteenheten på side 31.
 - b. Test at masken er tett i henhold til prosedyren:
4.6 Testing av masken under bruk, på side 32.
3. Forsikre deg om at masken er rengjort i henhold til prosedyren:
5.1 Rengjøring av Tiki medical-masken på side 35.
4. Kontroller masken for mekanisk integritet, hvis Tiki medical-masken ikke er ok, må du enten gjennomføre prosedyren i:
5.4 på side 38, eller kassere masken i henhold til: 6 Avfallshåndtering på side 39.
5. Følg sikkerhetsanvisningene i kapittel 1 og spesifikt i avsnitt:
1.3 Før bruk på side 5.
6. Sett opp langt hår i en knute, ved behov.
7. Løsne selestroppene litt.
8. Ta tak i masken ytre forside med en hånd, se figur 9.
9. Bruk den andre hånden til å holde selens innside, se figur 9.
10. Trekk ut masken så langt det går med begge hendene.
11. Hold begge hendene med masken over hodet og før begge hendene ned:
masken skal være foran ansiktet og selen bak hodet.
12. Posisjoner maskens forside så den sitter komfortabelt på ansiktet.
13. Stram til selestroppene på nytt fra topp til bunn, se figur 10.
Gjør dette for å sørge for at det blir helt tett mellom masken og brukerens ansikt.
Vennligst vær oppmerksom på at hvis det strammes for hardt så kan masken bli ukomfortabel.

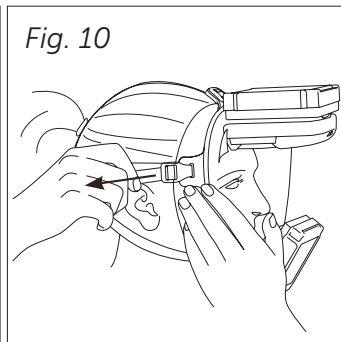
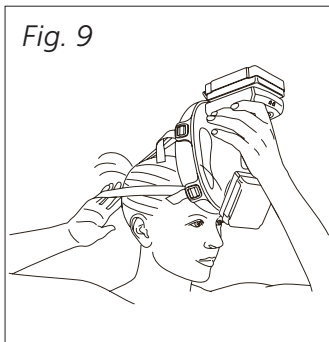

4.4 Kalibrere vifteenheten

1. Utfør denne prosedyren før masken skal brukes, altså før du går inn i et område med farlige stoffer.
2. For å kalibrere vifteenheten trykker du på «lampeknappen» (11c) fulgt av «på/av-knappen» (11a på figur 11) i seks (6) sekunder til lysene ikke lenger blinker.
3. Hvis vifteenheten er kalibrert, skjer følgende:
 - › De røde indikatorlampene blinker, se 11d på figur 11.
4. Test at masken er tett i henhold til prosedyren:
 - 4.6 Testing av masken under på side 32.

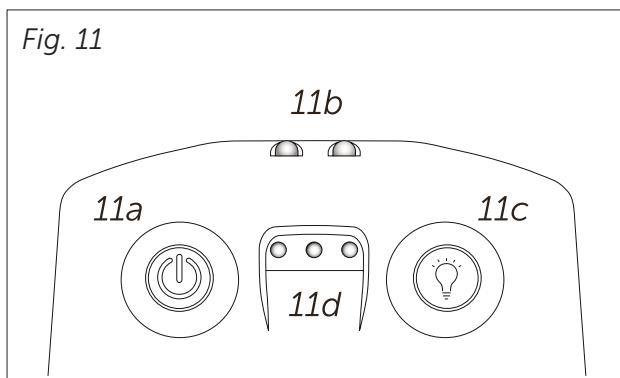

4.5 Justere vifteenhetshastigheten

1. Trykk og hold på/av-knappen inne i tre sekunder for å starte vifteenheten. Vifteenheten vil nå starte i en automatisk hastighet regulert av pusting.
2. Trykk på på/av-knappen en gang til for å endre hastigheten fra automatisk hastighet til lav hastighet.
3. Trykk på på/av-knappen en gang til for å endre hastigheten fra lav hastighet til medium hastighet.
4. Trykk på på/av-knappen en gang til for å endre hastigheten fra medium hastighet til høy hastighet.
5. Trykk på på/av-knappen en gang til for å gå fra høy hastighet til automatisk hastighet.

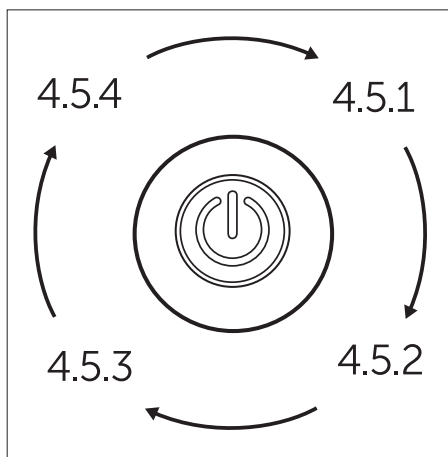

4.6 Testing av masken under bruk

1. Utfør denne prosedyren før masken skal brukes, altså før du går inn i et område med farlige stoffer.
2. Denne prosedyren skal utføres mens masken er på brukerens hode, i samsvar med prosedyrene: 4.4 Kalibrere vifteenheten på side 31, 4.3 Ta på Tiki medical-masken, på side 30.
3. Hvis masken ligger tett inntil ansiktet og er kalibrert, tester du varselsystemet ved å gjøre følgende:
 - a. Trekk masken forover med en hånd som vist på figur 12. Dette gjøres for å fremkalle en lekkasje.
 - b. Verifiser at alarmer aktiveres i henhold til avsnitt: 2.3.4 Filteradvarsel eller lekkasje på side 17.
 - c. Hvis alarmer ikke ble aktivert må du kontrollere at batteriene er fulladet og prøve å kalibrere på nytt.
 - d. Hvis alarmer ble aktivert, posisjonerer du masken på nytt og strammer selestroppene en gang til.
4. Merk at testen før bruk alltid skal gjennomføres før bruk!

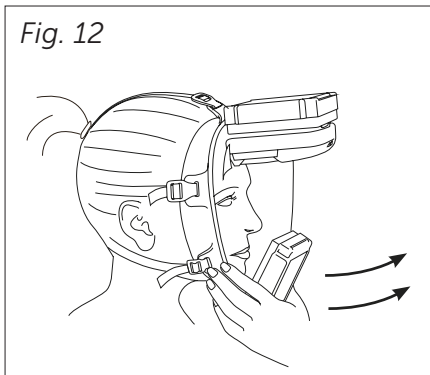

4.7 Ta av Tiki medical-masken

1. Løsne selestroppene litt.
2. Ta tak i masken ytre forside med en hånd, se figur 9.
3. Bruk den andre hånden til å holde selens innside, se figur 9.
4. Trekk ut masken så langt det går med begge hendene.
5. Løft opp masken med begge hendene til en posisjon over brukerens hode
6. Rengjør masken i henhold til prosedyren:
 - 5.1 Rengjøring av Tiki medical-masken på side 35.

Fig. 9

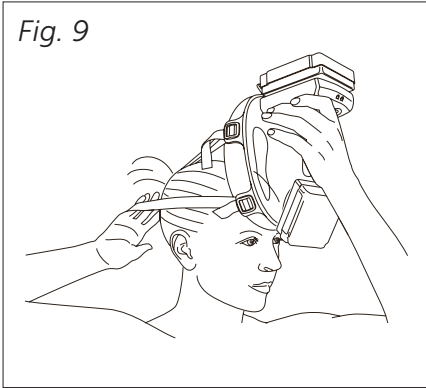

5. Vedlikeholdsprosedyrer

I kapitlene: 3 Prosedyrer før bruk, 4 Prosedyrer under bruk og 5 Vedlikeholdsprosedyrer, er hvert avsnitt en separat, emnebasert prosedyre.

Avsnittene, og dermed også de emnebaserte prosedyrene er med hensikt plassert på én (1) side per én (1) prosedyre.

Denne layouten er slik for at sluttbrukeren skal kunne produsere hurtigreferanseark for distribusjon internt i sin organisasjon.

Merk at hver prosedyre alltid er en del av denne brukerhåndboken og en viktig del i den.



Advarsel smittefare

I prosedyrene i kapitlene 4 Prosedyrer ved bruk og 5 Vedlikeholdsprosedyrer, må man forsikre seg om at ikke brukeren utsettes for de farlige stoffene som befinner seg på utsiden av masken.

Merk at det er brukerens ansvar, eller ansvaret til den organisasjonen som er ansvarlig for brukeren, å lage enten en passende prosedyre eller en arbeidsrekkefølge for å unngå risiko for slik kontaminering.

Denne prosedyren og/eller arbeidsrekkefølgen må alltid følges.

5.1 Rengjøring av Tiki medical-masken

1. Sørg for at vifteenheten aldri senkes ned i væsker.
Hvis det benyttes automatiske maskiner til rengjøring av masken(e), må filteret, vifteenheten og, om det er nødvendig, selen fjernes fra masken.
2. Klargjør følgende for å rengjøre Tiki-åndedrettsmasken:
 - › Et desinfeksjonsmiddel valgt ut fra det farlige miljøet og/eller de biologiske agensene
 - › En vaskbar børste eller papirtørk for å rengjøre med vann.
 - › Vann og et mildt rengjøringsmiddel
 - › Et bad eller en vask med vann og et (mildt) rengjøringsmiddel
 - › En kran over en vask med varmt rennende vann.
 - › En vaskbar klut til å tørke med
3. Påfør desinfeksjonsmiddelet på hele masken for å fjerne biologiske agenser.
Følg instruksjonene fra produsenten av desinfeksjonsmiddelet når det gjelder temperatur, tid, annen behandling etc.
4. For å rengjøre masken, bruk: et papirtørk eller en børste til å rengjøre, blandingen av vann og et mildt rengjøringsmiddel.
Ikke bruk noen løsemidler.
5. Legg masken i et vannbad med rengjøringsmiddel.
6. Skyll masken under varmt rennende vann.
7. Bruk enten kluten til å tørke masken, eller la den lufttørke.
8. Angående prosedyrene for enten brukeren eller den organisasjonen som er ansvarlig for brukeren:
 - a. Kasser kluten og vannet med det milde rengjøringsmiddelet.
 - b. Rengjør børsten.
9. Påfør desinfeksjonsmiddelet på hele masken en gang til for å fjerne biologiske agenser.
Følg instruksjonene fra produsenten av desinfeksjonsmiddelet når det gjelder temperatur, tid, annen behandling etc.
10. Hvis det er nødvendig, med tanke på det farlige miljøet og/eller de biologiske agensene, gjenta trinn 3 til 9 i denne prosedyren.

5.2 Bytte innåndingsfilteret (hvitt)

1. Hvis de to (2) lampene til høyre begynner å blinke, og du hører en alarm en (1) gang hvert sekund, har en av følgende ting skjedd:
 - a. Innåndingsfilteret (hvitt) er blokkert.
 - b. Det har oppstått en større lekkasje av en annen grunn.
2. Uansett må brukeren forlate omgivelsene med den farlige stoffblandingen og ta seg til et trygt sted på egenhånd eller med hjelp.
3. Undersøk hva som utløste alarmen når du har kommet til et trygt sted.
Hvis en lekkasje var årsaken til alarmen, utføres neste prosedyre for å bytte innåndingsfilteret.
Hvis en lekkasje ikke var årsaken til alarmen, utføres prosedyren nedenfor for å bytte innåndingsfilteret (hvitt).
4. Vri innåndingsfilteret (hvitt) til en 30° vinkel i forhold til vifteenheten, som vist på figur 7b.
5. Løft innåndingsfilteret (hvitt) fra vifteenheten og enten:
 - a. Hvis innåndingsfilteret (hvitt) er kontaminert med biologiske agenser og/eller farlige stoffer, behandles innåndingsfilteret i henhold til prosedyrene for enten brukeren eller den organisasjonen som er ansvarlig for brukeren.
 - b. Hvis innåndingsfilteret (hvitt) ikke er kontaminert med biologiske agenser og/eller farlige stoffer, behandles innåndingsfilteret som vanlig plastavfall.
6. Hold vifteenheten på innsiden av masken og posisjoner innåndingsfilteret i 30° vinkel i forhold til vifteenheten som vist på figur 6.
Merk retningen mot ansiktet som angis med teksten og pilene:
«Denne siden mot ansiktet».
7. Vri innåndingsfilteret (hvitt) fra 30° til en 0° vinkel for å feste innåndingsfilteret (hvitt) til vifteenheten, som vist på figur 7a.

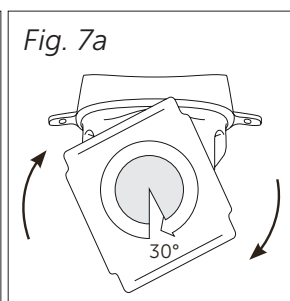
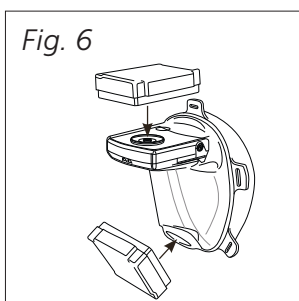
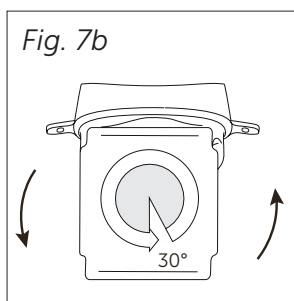

5.3 Bytte utåndingsfilteret (grønt)

1. Det er ingen alarm for et blokkert utåndingsfilter. Skulle det bli vanskelig å puste ut må du sjekke følgende:
 - › Utåndingsfilteret (grønt) er blokkert og det har oppstått en større lekkasje på grunn av overtrykk i masken.
2. I et slikt tilfelle må brukeren forlate omgivelsene med den farlige stoffblandingen og ta seg til et trygt sted på egenhånd eller med hjelp.
3. Undersøk hva som utløste alarmen når du har kommet til et trygt sted.
Hvis en lekkasje ikke var årsaken til at det ble tungt å puste ut, utføres prosedyren nedenfor for å bytte utåndingsfilteret (grønt):
Hvis en lekkasje var årsaken til alarmen, kan to (2) muligheter oppstå:
 - a. Lekkasjen har oppstått på grunn av et mekanisk problem med masken (sprekk, ansiktshår, annet).
 - b. Lekkasjen skyldes at utåndingsfilteret er blokkert.
4. Hvis ikke lekkasjen kan henledes til en mekanisk årsak, og utåndingsfilteret (grønt) dermed er blokkert, må prosedyren nedenfor utføres for å bytte utåndingsfilteret (grønt).
5. Vri utåndingsfilteret (grønt) til en 30° vinkel i forhold til masken akse, som vist på figur 7b
6. Trekk utåndingsfilteret av Tiki medical-masken og enten:
 - c. Hvis utåndingsfilteret (grønt) er kontaminert med biologiske agenser og/eller farlige stoffer, behandles utåndingsfilteret i henhold til prosedyrene for enten brukeren eller den organisasjonen som er ansvarlig for brukeren.
 - d. Hvis utåndingsfilteret (grønt) ikke er kontaminert med biologiske agenser og/eller farlige stoffer, behandles utåndingsfilteret som vanlig plastavfall.
7. Posisjonerer utåndingsfilteret (grønt) i 30° vinkel i forhold til maskens akse som vist på figur 6.
Merk retningen mot ansiktet som angis med teksten og pilene:
«Denne siden mot ansiktet».
8. Vri utåndingsfilteret (grønt) fra 30° til en 0° vinkel for å feste utåndingsfilteret (grønt) til masken, som vist på figur 7a.

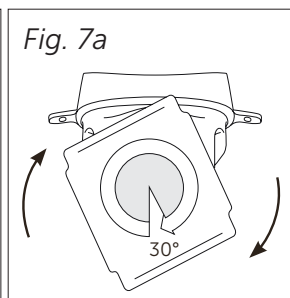
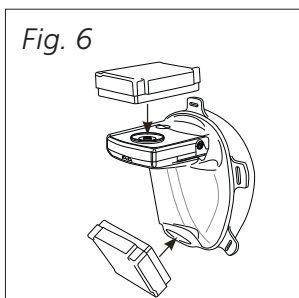
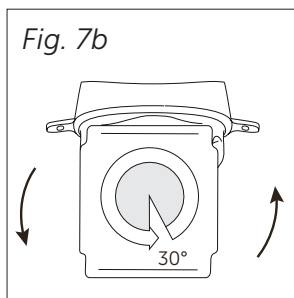

5.4 Lagring

Tiki medical-masken kan lagres i følgende perioder under følgende forhold.

Disse forholdene garanterer integriteten til både det interne batteriet og det eksterne batteriet.

- Langtidslagring i over (>) seks (6) måneder ved 17 °C til 28 °C ved en relativ fuktighet (RH) på under (<) 60 %

Merk – Tiki-vifteenhetens batteri og det eksterne batteriet inneholder LiPo-celler og som alle LiPo-batterier må de lades opp minimum én gang hver sjetten (6) måned.

Advarsel – Overvåk alltid all batterilading og stopp umiddelbart hvis batteriet sveller, blir varmt eller produserer røyk eller flammer.

- Mellomlang lagring i fra en (1) til seks (6) måneder ved 0 °C til 38 °C ved en RH på under (<) 60 %
- Korttidslagring i mindre (<) enn en (1) måned ved en temperatur fra minus (-) 20 °C til 40 °C ved en RH på under (<) 30 %

6. Avfallshåndtering

Hvis Tiki medical-masken brukes i et miljø med farlige biologiske agenser, må masken kasseres i henhold til:

- De stoffenes sikkerhetsdatablader
- Prosedyrene til organisasjonen som er ansvarlig for bruken av masken
- Andre forskrifter for å forhindre kontaminering fra masken til andre miljøer i avfallshåndterings- og/eller resirkuleringsprosessen

Hvis enheten ble brukt i et farlig miljø med potensiell fare for kontaminering til andre miljøer under avfallshåndterings- og/eller resirkuleringsprosessen, må det vurderes om det er nødvendig å kassere masken som farlig avfall.

Hvis dette er tilfelle, må masken kasseres i henhold til lokal, regionale, nasjonale, føderale og internasjonale (som for eksempel EU-forordninger) lover.

Tiki medical-masken uten vifteenheten og filterne består hovedsakelig av PET- og TPE-materialer og skal resirkuleres i henhold til lokale lover.

Når slik kassering skal skje, må avgjøres av enten:

- Regelmessige – periodisk planlagte – systemkontroller av masken
- Eller planlagt etter en bestemt bruksperiode: hver X. bruk, hver Y. uke etc

P3-partikkelfiltrene består av ABS-plast og HEPA-glassfibermedium.

Kast det i henhold til lokal, regionale, nasjonale, føderale og internasjonale (som for eksempel EU-forordninger) lover.

Vifteenheten med det interne batteriet og det eksterne batteriet inneholder elektrisk utstyr og et litiumpolymerbatteri.

Kast den i henhold til lokal, regionale, nasjonale, føderale og internasjonale (som for eksempel EU-forordninger) lover.

Batteriladeren inneholder elektrisk utstyr.

Kast den i henhold til lokal, regionale, nasjonale, føderale og internasjonale (som for eksempel EU-forordninger) lover.

7. Standarder

Tiki medical-masken oppfyller følgende standarder.

7.1 Rapporter

7.1.1 Teknisk kontrollorgan

Tiki Safety AB har utpekt det uavhengige tekniske kontrollorganet British Standard Institute (BSI) til å undersøke Tiki medical-masken og Tiki medical-maskens produksjonslinje i forbindelse med forordningene og standardene nedenfor:
7.3 Forordninger og standarder på side 40.

BSI Group (2797): Say Building, John M. Keynesplein 9, 1066 EP Amsterdam, Nederland.

Det tekniske kontrollorganet har gjennomført verifiseringer og tester for å verifisere:

- Tiki medical-maskens overensstemmelse
- Tiki medical-maskens produksjonslinje

begge i forbindelse med de relevante essensielle helse- og sikkerhetskravene og den relevante beskyttelsesklassen.

Rapportene, beregningene, inspeksjonene og undersøkelsene av disse testene som er utført, er tilgjengelige i henhold til spesifikasjonene i EU 2016/425 etter forespørsel til Tiki Safety AB, se: www.tikisafety.com.

7.1.2 Eksternt kontrollorgan

Sveriges forskningsinstitut (RISE) utfører tester på Tiki-åndedrettsmasken i forbindelse med muligheten til å rengjøre Tiki-åndedrettsmasken effektivt og fjerne de biologisk farlige partiklene fra farlige blandinger på en effektiv måte.

Resultatene av disse testene var positive.

7.1.3 Prestasjonstester

For å forsikre overensstemmelse for Tiki medical-masken i produksjonen, utfører Tiki Safety AB en test av hver eneste maske.

Tiki Safety AB utfører disse testen på hver eneste maske for å sørge for at Tiki medical-masken produseres i overensstemmelse med designspesifikasjonene.

For beskrivelse av prestasjonstesten, se avsnitt: 2.4.3 Prestasjonstester på side 19.

7.2 Beskyttelsesklasse

Tiki medical-masken har beskyttelsesklassen:
EN 12942 TM3P R SL, CE 2016 / 425.

Tiki Safety AB og det tekniske kontrollorganet har utført en vurdering av farene som Tiki medical-masken er tiltenkt å skulle beskytte mot.

En rapport om denne risikovurderingen er en del av rapportene som nevnt i avsnitt: 7.1 Rapporter på side 40.

Merkingene på filteret som angitt i avsnitt: 2.5 Piktogrammer, på side 20, følger EN 12942, ikke forveksle dette med noen annen europeisk standard eller annen standard.

7.3 Forordninger og standarder

Tiki medical-masken og denne håndboken er i samsvar med:

- Tiki Safety ABs høyeste spesifikasjoner
- Forordning (EU) 2016/425 om Personlig verneutstyr (PVU)
Merk at forordning (EU) 2016/425 om PVU erstatter tidligere direktiv: 89 / 686 / EEC.
 - › Vedlegg III til PVU-forordningen 2016/425
 - › Vedlegg II til PVU-forordningen 2016/425
- ISO 13688 – 2013
- EN 12942:1998/A2:2008

Siden Tiki medical-masken helt overensstemmer med ovennevnte forordninger, finnes det ingen andre harmoniserte standarder eller beskrivelser av andre tekniske spesifikasjoner som er benyttet for å oppfylle de relevante grunnleggende helse- og sikkerhetskravene.

7.4 Patentert design

Tiki medical-masken er et patentert design som er beskyttet globalt under patentnummer: D755953.



7.5 CE

Ettersom Tiki medical-masken er sertifisert og testet i henhold til regelverksstandardene som er nevnt i avsnitt:

7.3 Forordninger og standarder på side 41, og har gjennomgått en CE-undersøkelse i henhold til EU 2016/425, er den CE-merket.



**EC-DECLARATION OF CONFORMITY
EG-KONFORMITÄTSEKTLÄRUNG
DÉCLARATION DE CONFORMITÉ CE
CE-CONFORMITEITSVERKLARING**

This Declaration of Conformity is issued under the sole responsibility of the Manufacturer:

The manufacturer
Der Hersteller
Le fabricant
De fabrikant

**Tiki Safety AB
Skällstavägen 9
SE-19740 Bro
Sweden**

declares that the new Personal Protective Equipment (PPE) described hereafter
erklärt hermit, daß die nachstehend beschriebene neue Persönliche Schutzausrüstung (PSA)
éclare que l'Equipement de Protection Individuelle (EPI) neuf décrit ci-après
verklaart dat het hierna beschreven nieuwe Persoonlijke Beschermingsmiddel (PBM)

**Full face mask TIKI Respirator
Vollmaske TIKI Respirator
Masque-complet TIKI Respirator
Volgelaatmasker TIKI Respirator**

is in conformity with the provisions of PPE Regulation 2016/425 (EU) and with the harmonized standard **EN 12942:1998+A1:2002+A2:2008 Klasse TM3** and is identical to the PPE which was subject of the EC type examination certificate **Nr. 729233** issued by:

übereinstimmt mit den Bestimmungen der Richtlinie 2016/425 (EU) und übereinstimmt mit der harmonisierten Norm **EN 12942:1998+A1:2002+A2:2008 Klasse TM3** sowie identisch ist mit der PSA, die Gegenstand der EG-Baumusterprüfbescheinigung **Nr. 729233** war, ausgestellt von:

est conforme aux dispositions de la directive 2016/425 (EU) et à la norme harmonisée **EN 12942:1998+A1:2002+A2:2008 Klasse TM3** et est identique à l'EPI ayant fait l'objet de l'attestation CE de type **Nr. 729233** délivrée par:

conform is aan de eisen van Richtlijn 2016/425 (EU); conform is aan de eisen van de Europese geharmoniseerde norm **EN 12942:1998+A1:2002+A2:2008 Klasse TM3**; identiek is aan het PBM, volgens "CE"-type-onderzoek **Nr. 729233** uitgegeven door:

**BSI Group (2797)
Say Building
John M. Keynesplein 9
1066 EP Amsterdam
Netherlands**

und dem Verfahren unterliegt nach Artikel 19 Modul C2 (CE 729234) der Verordnung (EU) 2016/425 unter der Kontrolle der gemeldeten Stelle:

is subject to the procedure set out in article 19 module C2 (CE 729234) of Legislation (EU) 2016/425 under the supervision of the notified body:

est soumis à la procédure visée à article 19 module C2 (CE 729234) de réglementation (UE) 2016/425 sous le contrôle de l'organisme notifié:

en volgens artikel 19 module C2 (CE 729234) van de verordening (EU) 2016/425 onderworpen is aan het toezicht van de genotificeerde organisatie:

**BSI Group (2797)
Say Building
John M. Keynesplein 9
1066 EP Amsterdam
Netherlands**

Stockholm, 2020-10-29

**Mikael Klockseth
CEO**

8. Garanti

Tiki medical-masken er produsert og testet i henhold til de høyeste kvalitetsstandarder av Tiki Safety AB.

Denne begrensede garantien som gis av Tiki Safety AB dekker feil som måtte skyldes materialer eller håndverk i Tiki Safety AB-produkter som oppfyller følgende vilkår og der garantiperioden fremdeles gjelder.

Denne garantien gjelder kun første eier av produktet og er ikke overførbar. Kun konsumenter som har kjøpt Tiki Safety AB-produkter fra autoriserte Tiki Safety AB-forhandlere eller videreselgere eller gjennom Tiki Safety AB-kan få dekning under denne begrensede garantien.

Tiki Safety AB garanterer dette produktet mot material- og håndverksfeil som følger:

Tiki Safety AB vil bytte ut deler kostnadsfritt, eller etter eget skjønn, bytte et produkt eller den delen av produktet som viser seg å ha en defekt som skyldes material- og/eller håndverksfeil, under normal bruk.

Hvis Tiki Safety AB ikke kan levere et nytt produkt og reparasjon ikke er praktisk eller kan utføres innen rimelig tid, kan Tiki Safety AB velge å refundere prisen kjøper har betalt, i bytte mot retur av produktet.

Standard garantiperiode 1 år eller 2000 arbeidstimer fra den opprinnelige kjøpsdatoen fra Tiki Safety AB eller en autorisert forhandler.

Dette gjelder ikke for forbruksvarer som filteret og maskens visir.

Garantiperioden kan variere avhengig av lokale lover og forskrifter på det stedet produktet opprinnelig ble anskaffet.

Garantien dekker ikke problemer som skyldes (men er ikke begrenset til):

- A. Forhold, feilfunksjoner eller skade som ikke skyldes material- eller håndverksfeil.
- B. Forhold, feilfunksjoner eller skade som skyldes vanlig slitasje, feil installasjon, feil vedlikehold, feil bruk, misbruk, skjodesløshet, uhell eller endringer.
- C. Tilbehør, tilkoblede materialer og produkter, eller relaterte produkter som ikke er produsert av Tiki Safety AB.

Denne begrensede garantien er ugyldig hvis et produkt returneres med etiketter som er fjernet, skadet eller tuklet med, eller hvis det er utført endringer på produktet (inkludert demontering av en komponent eller ytre deksel).

Tiki Safety AB vil ikke gi noen garantidekning hvis ikke kravene fremsettes i overensstemmelse med alle vilkårene i garantierklæringen som medfølger produktet ditt, og korrekt returprosedyre følges.

Brukeren må skaffe til veie følgende for å kunne påberope seg garantien:

1. Salgskvitteringen eller annet bevis der sted og dato for kjøpet fremkommer.
2. En tydelig beskrivelse av problemet.
3. Leveranse av produktet eller den defekte delen, med porto betalt og forsiktig innpakket, forsikret og med pakkesporing.

Når Tiki Safety AB eller dets representant har fullført garantiservicen, vil det nye eller reparerte produktet bli returnert til deg med porto betalt.

Det er derfor et krav at brukeren kontakter kundeserviceavdelingen og oppgir informasjonen som er angitt over i forbindelse med problemet før man prøver å returnere produktet.

For detaljer om hvordan serviceavdelingen kontaktes, se www.tikisafety.com.

REPARASJON ELLER BYTTE (ELLER, UNDER BEGRENSEDE FORHOLD, TILBAKEBETALING AV KJØSPRISEN) I HENHOLD TIL VILKÅRENE I DENNE GARANTIEN ER KJØPERENS ENESTE GODTGJØRELSE. TIKI SAFETY AB HVERKEN PÅTAR SEG ELLER AUTORISERER NOEN PERSON TIL Å FOR EGEN REGNING PÅTA SEG NOE ANNET ELLER YTTERLIGERE ANSVAR I FORBINDELSE MED DETTE PRODUKTET.

TIKI SAFETY AB KAN IKKE HOLDES ANSVARLIG OVERFOR KJØPEREN ELLER NOEN ANNEN PERSON FOR NOEN UBETYDELIGE, SPESIELLE ELLER FØLGESKADER, SOM MÅTTE OPPSTÅ PÅ GRUNN AV BRUDD PÅ DENNE GARANTIEN ELLER NOEN ANNEN UNDERFORSTÅTT GARANTI (INKLUDERT MEN IKKE BEGRENSET TIL EVENTUELLE UNDERFORSTÅTTE GARANTIER OM SALGBARHET).

Merknad om opphavsrett og ansvarsfraskrivelse

Tiki Safety AB gir ingen representasjon eller garanti når det gjelder innholdet i dette dokumentet. I tillegg kan informasjonen i dokumentet endres uten varsel. Alle forholdsregler er blitt tatt ved sammenstillingen av denne håndboken. Tiki Safety AB tar likevel ikke noe ansvar for feil eller utelatelser eller for skader som måtte oppstå som et resultat av bruken av informasjonen i denne publikasjonen. Alle tidsangivelser/målinger i denne håndboken er gjort under optimale forhold. Ladetider og driftstider kan variere avhengig av temperatur, filtertype mengde partikler i luften, hvor kraftig det pustes etc.

Alle rettigheter forbeholdt. Ingen deler av denne håndboken får reproduseres i noen form uten uttrykkelig skriftlig tillatelse fra Tiki Safety AB.

Alle illustrasjoner og all tekst i denne brukerhåndboken er underlagt opphavsrett © 2020.

Alle produkter er patentert globalt. Pat.Nr. D755953.

9. Ordrenummer for deler

Følgende pakker eller deler kan bestilles etter delenumrene som oppgis nedenfor.

En «startpakke» som inneholder alle deler for å sammenstille en (1) komplett Tiki medical-maske som er klar til bruk, dette inkluderer følgende:

- Maske (visir) med festet tetningskrage og montert utåndingsventil
- Innåndingsfilter
- Vifteenhet
- Sele
- Hakebeskyttelse
- Utåndingsfilter
- Batterilader
- Skrutetning

Alle deler sendes i pappkartonger som er spesielt designet for å inneholde det angitte.

Alle bestillinger sendes EX Works (EXW), dette betyr at Tiki Safety AB gjør de bestilte produktene tilgjengelige ved sitt anlegg, og brukeren kan benytte seg av sin foretrukne logistikkpartner og dermed også dekke transportkostnadene.

Produktnavn	Delenummer
Tiki Medical Startpakke, liten maske	1200-51
Tiki Medical Startpakke, medium maske	1200-52
Tiki Medical Startpakke, stor maske	1200-53
Tiki medical-maske 5-pakning, liten	1210-51
Tiki medical-maske 5-pakning, medium	1210-52
Tiki medical-maske 5-pakning, stor	1210-53
P3 Innåndingsfilter (hvitt), 2 stk.	1005-51
P3 Innåndingsfilter (hvitt), 120 stk.	1005-52
P3 Utåndingsfilter (grønt), 2 stk.	1005-56
P3 Utåndingsfilter (grønt), 120 stk.	1005-57
Ekstern batteripakke	1007-51
Universalbillader 12–24 V	1080-51
Sele, 5 stk.	1012-51

Fig. 1

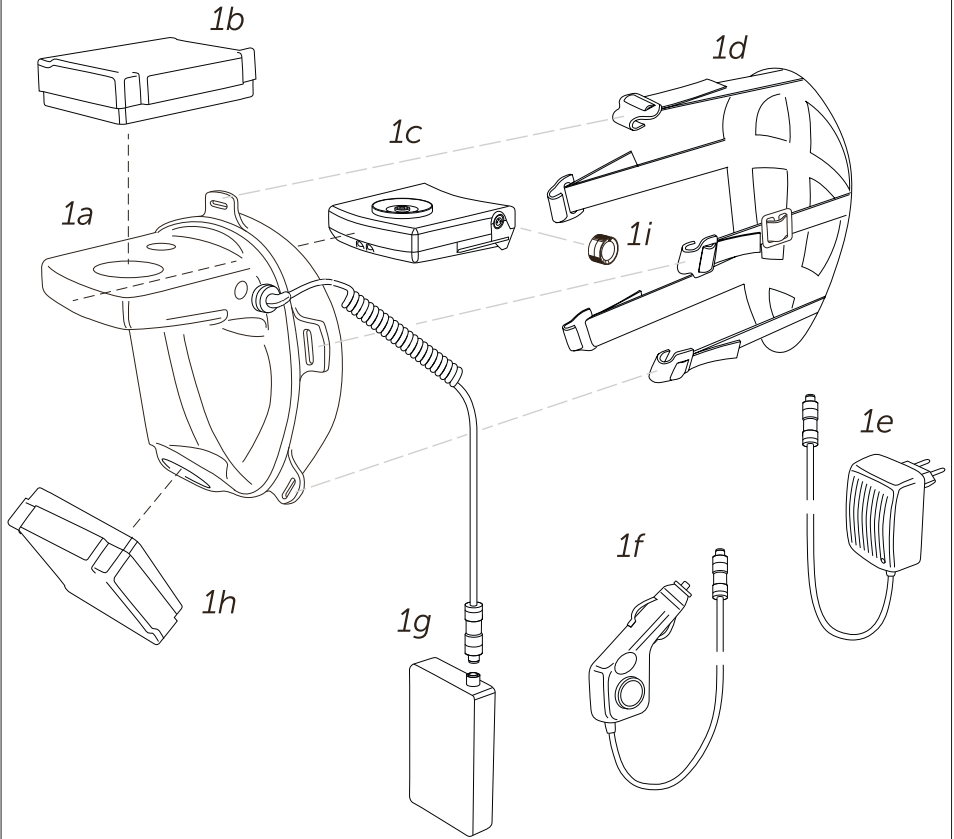

Fig. 2

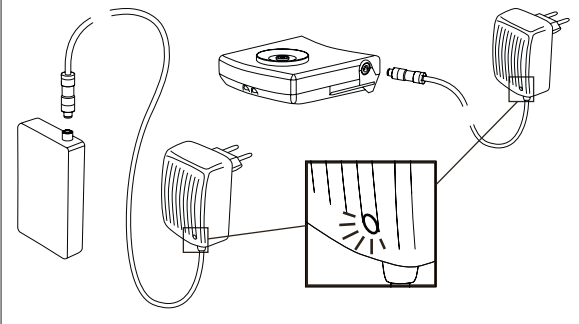

Fig. 3

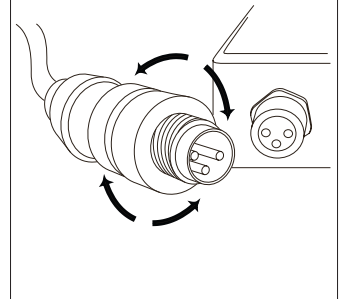

Fig. 4

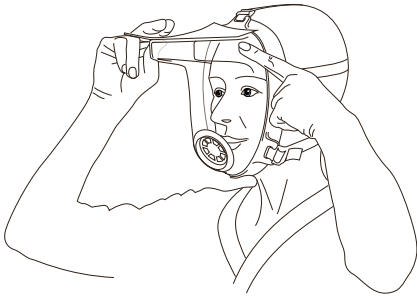

Fig. 5

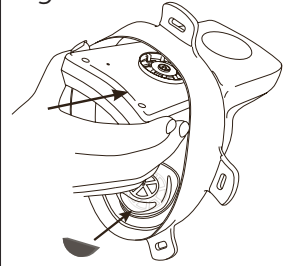

Fig. 6

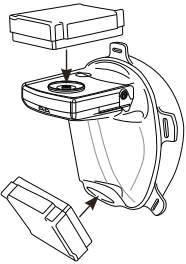

Fig. 7a

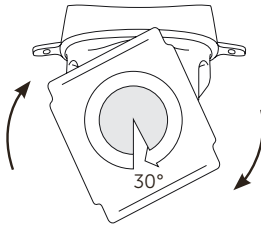

Fig. 7b

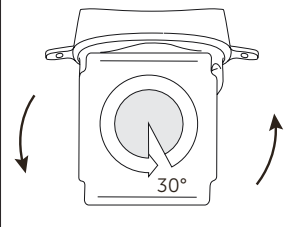

Fig. 8

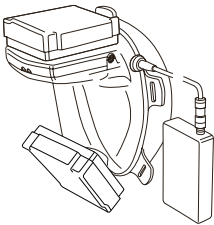

Fig. 9



Fig. 10

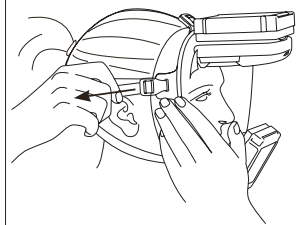

Fig. 11

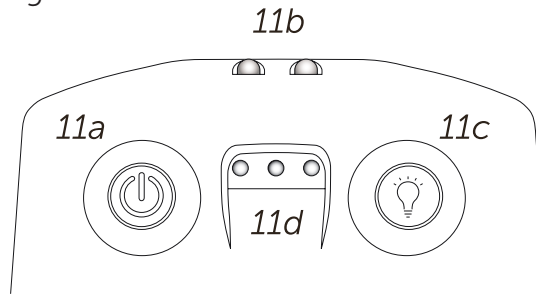
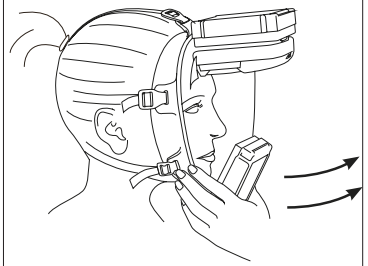
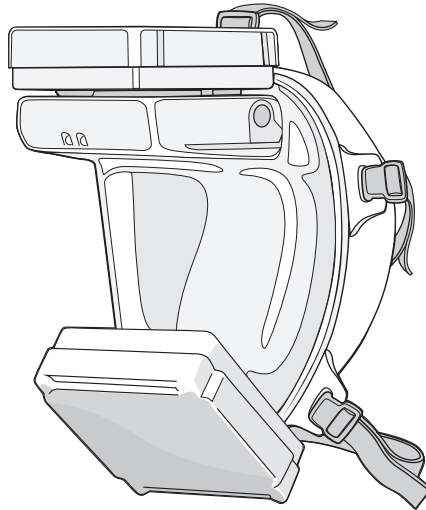

Fig. 12





Norsk brukerhåndbok

Generelle henvendelser: info@tikisafety.com

Salgsrelaterte spørsmål: sales@tikisafety.com

Overbevist: order@tikisafety.com

+46 8 35 32 49

Tiki Safety AB

Skällstavägen 9

SE-197 40 Bro, Sverige

www.tikisafety.com

Tiki medical-masken er designet og produsert i Sverige.